

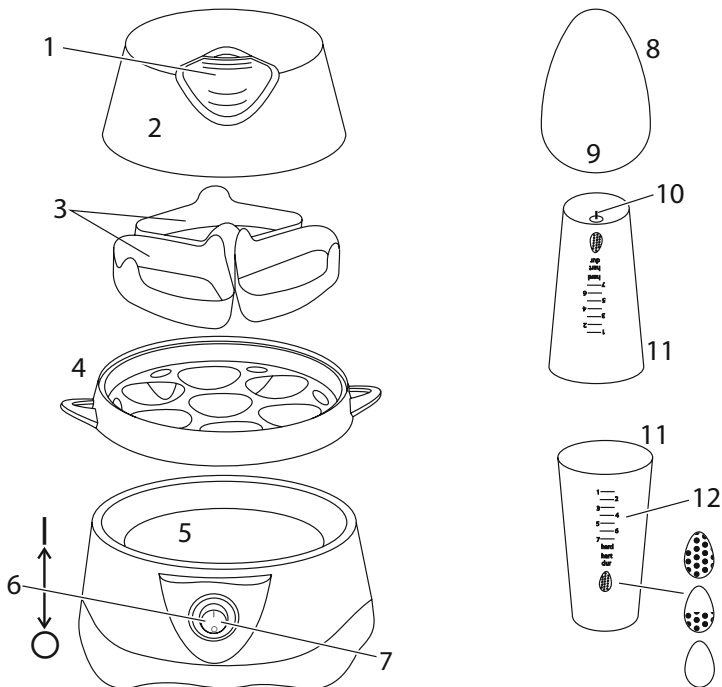

Russell Hobbs



instructions	2	pokyny (Čeština)	26
Bedienungsanleitung	4	pokyny (Slovenčina)	28
mode d'emploi	6	instrukcja	30
instructies	8	upute	32
istruzioni per l'uso	10	navodila	34
instrucciones	12	οδηγίες	36
instruções	14	utasítások	38
brugsanvisning	16	talimatlar	40
bruksanvisning (Svenska)	18	instrucțiuni	42
bruksanvisning (Norsk)	20	инструкции (Български)	44
käyttöohjeet	22	تعليمات للاستخدام	47
инструкции (Русский)	24		



Read the instructions, keep them safe, pass them on if you pass the appliance on.
Remove all packaging before use.

IMPORTANT SAFEGUARDS

Follow basic safety precautions, including:

- 1 This appliance must only be used by or under the supervision of a responsible adult. Use and store the appliance out of reach of children.
- 2 Don't put the appliance in liquid, don't use it in a bathroom, near water, or outdoors.
- 3 Keep the appliance and cable away from the edges of worktops and out of reach of children.
- 4 Take care not to injure yourself or anyone else with the egg pricker – it's sharp.
- 5 Let the appliance cool for 10 minutes or so before adding water or re-using, to avoid spitting.
- 6 Don't use accessories or attachments other than those we supply.
- 7 This appliance must not be operated by an external timer or remote control system.
- 8 Don't operate the appliance if it's damaged or malfunctions.
- 9 If the cable is damaged, it must be replaced by the manufacturer, its service agent, or someone similarly qualified, in order to avoid hazard.



household use only

HOW IT WORKS

- When the reservoir boils dry, a buzzer sounds, and your eggs are ready.
- You can boil from 1 to 7 eggs.
- You can poach 1, 2, or 3 eggs.



PREPARATION



- 1 Sit the appliance on a stable, level, heat-resistant surface.
- 2 Check that the switch is off – move it to .

diagrams

- 1 handle
- 2 lid
- 3 poachers
- 4 rack
- 5 reservoir

- | on
- 6 switch
- off
- 7 light
- 8 egg
- 9 big end

- 10 egg pricker
- 11 measuring jug
- 12 number of eggs
-  hard
-  medium
-  soft

- 3 Put the plug into the power socket.
- 4 Remove the lid.
- 5 Put the rack on top of the reservoir.
- 6 Use the jug to measure the water.
- 7 There are three sets of measures, for hard, medium, or soft eggs.
- 8 Each set of measures is marked from 1-7 eggs.
- 9 These measures apply to boiled and poached eggs.
- 10 Choose the type of egg (hard , medium , soft ) and number of eggs (1-7), and fill the jug to the correct mark.
- 11 Pour the water through the rack, into the reservoir.

 BOILED EGGS

- 12 Use the egg pricker on the bottom of the jug to prick the big end of each egg.
- 13 Sit the eggs – big end down – on the rack.

 POACHED EGGS

- 14 Sit one, two, or three poachers on top of the rack, one poacher for each egg.
- 15 If you're poaching one or two eggs, don't fit the unused poacher(s).
- 16 Crack one egg into each poacher.

 START

- 17 Fit the lid.
- 18 Move the switch to |. The light will glow.
- 19 Wait till the buzzer sounds.
- 20 Move the switch to ○. The light will go off.

 SERVE THE EGGS

 Steam and hot air will escape when you lift the lid

- 21 Use your thumb and forefinger to grip the lid by the handle.
- 22 Tilt the lid to keep the steam and hot air away from your fingers, and lift it off.
- 23 Use oven gloves to remove the boiled eggs or the poachers from the rack.

 CARE AND MAINTENANCE

- 24 Unplug the appliance and let it cool down before cleaning or storing away.
- 25 Clean the outside surfaces of the appliance with a damp cloth.
- 26 Don't use washing-up liquid in the reservoir. It may leave a residue that taints your eggs.
- 27 You may clean the lid, rack and poachers in warm soapy water. Rinse thoroughly afterwards, to remove all traces of soap.
- 28 Don't put any part of the appliance in a dishwasher.

 ENVIRONMENTAL PROTECTION

To avoid environmental and health problems due to hazardous substances in electrical and electronic goods, appliances marked with this symbol mustn't be disposed of with unsorted municipal waste, but recovered, reused, or recycled.



Lesen Sie die Anleitung, bewahren Sie sie auf und falls Sie das Gerät an Dritte abgeben, geben Sie auch die Anleitung mit.

Entfernen Sie die Verpackung vollständig, bevor Sie das Gerät einschalten.



WICHTIGE SICHERHEITSHINWEISE

Beachten Sie bitte folgende grundlegende Vorsichtsmaßnahmen:

- 1 Dieses Gerät ist nur von einem oder unter der Aufsicht eines verantwortungsvollen Erwachsenen zu benutzen. Das Gerät darf nur außer Reichweite von Kindern benutzt bzw. aufbewahrt werden.
- 2 Das Gerät keinesfalls in Flüssigkeit tauchen, im Badezimmer, in der Nähe von Wasser oder im Freien benutzen. 
- 3 Gerät und Kabel sollten sich daher nicht zu nah am Rand der Arbeitsfläche und außerdem außer Reichweite von Kindern befinden.
- 4 Seien Sie vorsichtig mit der Eiernadel. Diese ist sehr scharf und Sie könnten sich oder andere Personen verletzen.
- 5 Lassen Sie das Gerät für ca. 10 Minuten abkühlen bevor Sie Wasser zugeben oder das Gerät wieder benutzen, um Wasserspritzen zu verhindern.
- 6 Bitte keine Zubehörteile oder Aufsätze verwenden, die nicht von uns geliefert wurden.
- 7 Dieses Gerät darf nicht von einem externen Timer oder einer Fernsteuerung gesteuert werden.
- 8 Gerät keinesfalls benutzen, wenn es beschädigt ist oder Fehlfunktion zeigt.
- 9 Weist das Kabel Beschädigungen auf, muss es vom Hersteller, einer Wartungsvertretung des Herstellers oder einer qualifizierten Fachkraft ersetzt werden, um eine mögliche Gefährdung auszuschließen.

Nur für den Gebrauch im Haushalt







WIE ES FUNKTIONIERT

- Wenn das Wasser im Behälter verkocht ist ertönt ein Geräusch und Ihre Eier sind fertig.
- Sie können 1-7 Eier kochen.
- Sie können bis zu 3 Eier gleichzeitig poschieren.



VORBEREITUNG

- 1 Gerät auf eine stabile, ebene, hitzefeste Oberfläche stellen.
- 2 Vergewissern Sie sich, dass der Schalter ausgeschaltet ist – schalten Sie ihn auf .
- 3 Gerätenetzstecker in die Steckdose stecken.
- 4 Nehmen Sie den Deckel ab.
- 5 Setzen Sie die Halterung für die Eier auf die Mulde des Eierkochers.
- 6 Benutzen Sie den Messbecher um das Wasser abzumessen.
- 7 Es sind drei Messeinstellungen auf dem Becher für harte, mittel und weiche Eier.
- 8 Jede Messeinstellung ist von 1-7 Eiern gekennzeichnet.
- 9 Diese Einstellungen beziehen sich auf gekochte und pochierte Eier.
- 10 Wählen Sie den Kochgrad des Eis (hart , mittel , weich ) und die Anzahl der Eier (1-7) und füllen Sie den Messbecher bis zur korrekten Stelle.
- 11 Füllen Sie das Wasser durch die Halterung in den Behälter.



GEKOCHE EIER

- 12 Benutzen Sie die Eiernadel am Ende des Messbechers um das jeweilige Ei am breiten Ende einzustechen.
- 13 Setzen Sie die Eier, mit dem breiten Ende nach unten, in die Eihalterung.

Zeichnungen

1 Griff	ein	10 Eiernadel
2 Deckel	6 Schalter	11 Messbecher
3 Poschierschale	○ aus	12 Anzahl der Eier
4 Halterung	7 Kontroll-Lampe	● hart
5 Wassertank	8 Ei	● mittel
	9 breites Ende	○ weich

👁 POSCHIERTE EIER

- 14 Setzen Sie bis zu drei Eier in die Eihalterung, jedes Ei in einen Poschierschale.
- 15 Wenn Sie nur 1 oder 2 Eier poschieren möchten, verwenden Sie die übrigen Poschierschalen nicht.
- 16 Schlagen Sie ein Ei auf und legen Sie es in den Poschiererschalen.

👁 START

- 17 Setzen Sie den Deckel auf.
- 18 Den Schalter drücken auf |. Die Kontrolllampe leuchtet auf.
- 19 Warten Sie bis ein Signal ertönt.
- 20 Den Schalter drücken auf ○. Die Kontrolllampe erlischt.

👁 SERVIEREN DER EIER

- ⚠ Dampf und heiße Luft könnte austreten, wenn Sie den Deckel öffnen.
- 21 Benutzen Sie Ihren Daumen und Zeigefinger um Griff am Deckel zu greifen.
 - 22 Kippen Sie den Deckel weg vom Ihren Fingern um dem austretendem Dampf zu entweichen und öffnen Sie dann den Deckel.
 - 23 Benutzen Sie Topfhandschuhe um die (poschierten) Eier aus dem Behälter zu entnehmen.

👁 PFLEGE UND INSTANDHALTUNG

- 24 Ziehen Sie den Netzstecker und lassen Sie das Gerät abkühlen, bevor Sie es säubern oder wegstellen.
- 25 Reinigen Sie die äußeren Oberflächen des Geräts mit einem feuchten Tuch.
- 26 Benutzen Sie kein Abspülmittel im Behälter. Rückstände könnten Flecken auf den Eiern hinterlassen.
- 27 Sie können den Deckel, die Eihalterung und die Poschierschalen im warmen Seifenwasser waschen. Gründlich abwaschen, sodass keine Seifenreste mehr vorhanden sind.
- 28 Das Grundgerät und seine Einzelteile dürfen nicht in einer Spülmaschine gereinigt werden.

♻ UMWELTSCHUTZ

Auf Grund der in elektrischen und elektronischen Geräten verwendeten umwelt- und gesundheitsschädigenden Stoffe dürfen Geräte, die mit diesem Symbol gekennzeichnet sind, nicht über den normalen Hausmüll entsorgt werden, sondern müssen wiederaufbereitet, wiederverwertet oder recycelt werden.



Lisez les instructions, conservez-les et transférez-les si vous transférez l'appareil.
Retirez tous les emballages avant utilisation.

PRÉCAUTIONS IMPORTANTES

Suivez les précautions essentielles de sécurité, à savoir:

- 1 Cet appareil doit uniquement être utilisé par ou sous la supervision d'un adulte responsable. Utilisez et rangez l'appareil hors de portée des enfants.
- 2 N'immergez pas l'appareil dans un liquide, ne l'utilisez pas dans une salle de bain, à proximité d'une source d'eau ou à l'extérieur.
- 3 Tenez l'appareil et le câble loin des bords des surfaces de travail et hors de portée des enfants.
- 4 Veillez à éviter toute blessure causée par le perforateur d'œuf – il est acéré.
- 5 Laissez l'appareil refroidir au moins 10 minutes avant de rajouter de l'eau ou de le réutiliser afin d'éviter toute projection.
- 6 N'adaptez pas d'accessoires autres que ceux fournis.
- 7 Cet appareil ne doit pas être utilisé avec un minuteur externe ou un système de contrôle à distance.
- 8 N'utilisez pas l'appareil s'il est endommagé ou ne fonctionne pas correctement.
- 9 Si le câble est abîmé, vous devez le faire remplacer par le fabricant, un de ses techniciens agréés ou une personne également qualifiée, pour éviter tout danger.







usage ménager uniquement

MODE DE FONCTIONNEMENT

- Lorsque l'eau du réservoir s'est évaporée par ébullition, une alarme retentit pour indiquer que vous œufs sont prêts.
- Vous pouvez cuire entre 1 et 7 œufs.
- Vous pouvez pocher 1, 2 ou 3 œufs.

PRÉPARATION

- 1 Posez l'appareil sur une surface stable, à niveau et résistante à la chaleur, près d'une prise d'alimentation.
- 2 Vérifiez que l'interrupteur est éteint. Placez le sur .
- 3 Branchez la prise sur le secteur.
- 4 Retirez le couvercle.
- 5 Placer le support sur la partie supérieure du réservoir.
- 6 Utiliser le verre mesureur pour mesurer l'eau.
- 7 Il y a trois séries de mesure pour les œufs : dur, médium ou mou.
- 8 Chacune de ces mesures est indiquée pour 1 à 7 œufs.
- 9 Ces mesures sont applicables aux œufs cuits à l'eau et aux œufs pochés.
- 10 Choisissez le type de cuisson souhaitée (dur , médium , mou ) et le nombre d'œufs (1-7), puis remplissez le verre jusqu'à la mesure correcte.
- 11 Versez l'eau dans le réservoir, au travers du support.

ŒUFS CUITS

- 12 Utilisez le perforateur d'œuf situé à la base du verre pour percer la base de chaque œuf.
- 13 Placez les œufs sur le support, avec la base de l'œuf posée sur la partie inférieure.

ŒUFS Pochés

- 14 Placer une, deux ou trois pocheuses sur la partie supérieure du support, une pocheuse par œuf.
- 15 Si vous souhaitez pocher un ou deux œufs, n'installez pas la/les pocheuse(s) non utilisée(s).
- 16 Casser un œuf dans chacune des pocheuses.

schémas	marche	10 perforateur d'œuf
1 poignée	6 interrupteur	11 verre mesureur
2 couvercle	○ arrêt	12 nombre d'œufs
3 pocheuses	7 voyant	☉ dur
4 support	8 œuf	☉ médium
5 réservoir	9 base	○ mou

COMMENCEZ

- 17 Posez le couvercle.
- 18 Placez l'interrupteur sur |. Le voyant s'allume.
- 19 Attendez que la sonnerie retentisse.
- 20 Placez l'interrupteur sur ○. Le voyant s'éteint.

SERVIR LES ŒUFS

- △ De la vapeur et de l'air chaud vont s'échapper lorsque vous levez le couvercle
- 21 Utilisez votre pouce et votre index pour saisir le couvercle par la poignée.
- 22 Faites basculer le couvercle afin d'éloigner la vapeur et l'air chaud de vos doigts et soulevez-le.
- 23 Utilisez des gants de cuisine pour retirer les œufs cuits ou les pocheuses du support.

SOINS ET ENTRETIEN

- 24 Débranchez l'appareil et laissez-le refroidir avant de le nettoyer ou de le ranger.
- 25 Nettoyez l'extérieur de l'appareil avec un chiffon humide.
- 26 N'utilisez pas de détergent pour nettoyer le réservoir. Ce type de produit pourrait laisser des résidus qui teinteraient les œufs.
- 27 Vous pouvez nettoyer le couvercle, le support et les pocheuses dans de l'eau chaude savonneuse. Rincez ensuite soigneusement afin d'éliminer toute trace de détergent.
- 28 Aucun élément de l'appareil ne doit être lavé au lave-vaisselle.

PROTECTION ENVIRONNEMENTALE

Afin d'éviter des problèmes environnementaux ou de santé occasionnés par les substances dangereuses contenues dans les appareils électriques et électroniques, les appareils présentant ce symbole ne peuvent pas être éliminés avec les déchets ménagers, mais doivent faire l'objet d'une récupération sélective en vue de leur réutilisation ou recyclage.



Lees de instructies, bewaar ze goed en geef ze met het apparaat mee wanneer u deze aan een derde geeft. Verwijder alle verpakkingsmaterialen voor gebruik.

BELANGRIJKE VEILIGHEIDSMATREGELEN

Volg de gebruikelijke veiligheidsmaatregelen, zoals:





- 1 Dit apparaat mag uitsluitend worden gebruikt door of onder toezicht van een volwassene. Het apparaat dient steeds buiten het bereik van kinderen gebruikt en opgeborgen worden.
- 2 Dompel het apparaat niet in vloeistoffen; gebruik het apparaat niet in de badkamer, in de buurt van water of in de open lucht. 
- 3 Houd het apparaat en het snoer weg van de rand van werkbladen en buiten bereik van kinderen.
- 4 Pas op dat u uzelf of iemand anders niet verwond met de eierprikker – deze is scherp.
- 5 Laat het apparaat ongeveer 10 minuten afkoelen voor u water toevoegt of het apparaat opnieuw gebruikt om spatten te vermijden.
- 6 Gebruik alleen de bijgeleverde toebehoren of hulpstukken.
- 7 Dit apparaat mag niet bediend worden met een externe tijdschakelaar of een afstandsbedieningssysteem.
- 8 Gebruik het apparaat niet bij beschadigingen of storingen.
- 9 Indien het snoer beschadigd is, moet het door de fabrikant, een technicus of een ander deskundig persoon vervangen worden om eventuele risico's te vermijden.

uitsluitend voor huishoudelijk gebruik

HOE HET WERKT

- Als het reservoir droog kookt hoort u een zoemtoon en zijn uw eieren klaar.
 - U kunt tussen 1 en 7 eieren koken.
 - U kunt 1, 2 of 3 eieren pocheren.
-

VOORBEREIDING

- 1 Zet het apparaat op een stabiele, vlakke, hittebestendige ondergrond.
 - 2 Controleer dat de schakelaar uitgeschakeld is – draai de schakelaar op .
 - 3 Steek de stekker in het stopcontact.
 - 4 Verwijder het deksel.
 - 5 Zet het rek boven op het reservoir.
 - 6 Gebruik de maatbeker om het water af te meten.
 - 7 Er zijn drie series maten, voor harde, medium of zachte eieren.
 - 8 Elke set maten is voor 1-7 eieren afgemeten.
 - 9 Deze maten zijn van toepassing op gekookte en gepocheerde eieren.
 - 10 Kies het soort ei (hard , medium , zacht ) en het aantal eieren (1-7) en vul de kan tot het juiste merkteken.
 - 11 Giet het water door het rek in het reservoir.
-

GEKOOKTE EIEN

- 12 Gebruik de eierprikker op de bodem van de maatbeker om het dikke eind van elk ei door te prikken.
 - 13 Leg de eieren (met de dikke kant onder) op het rek.
-

GEPOCHEERDE EIEN

- 14 Leg een, twee of drie pocheerders op het rek, een voor elk ei.
- 15 Als u één of twee eieren pocheert, gebruik dan niet meer dan één of twee pocheerders niet.
- 16 Breek elk ei in een pocheerder.

afbeeldingen	aan	10 eierprikker
1 handgreep	6 schakelaar	11 maatbeker
2 deksel	○ uit	12 aantal eieren
3 pocheerders	7 lampje	⊗ hard
4 rek	8 ei	⊗ medium
5 reservoir	9 dikke einde	○ zacht

BEGIN

- 17 Plaats het deksel.
 18 Zet de schakelaar op |. Het lampje zal oplichten.
 19 Wacht tot u de zoemer hoort.
 20 Zet de schakelaar op ○. Het lampje schakelt uit.

DE EIEN OPDIENEN

-  Stoom en hete lucht ontsnappen als u het deksel optilt.
 21 Gebruik uw duim en wijsvinger om het deksel bij de handgreep te pakken.
 22 Kantel het deksel om de stoom en hete lucht uit de buurt van uw vingers te houden, en til het deksel op.
 23 Gebruik ovenwanten om de gekookte of gepocheerde eieren van het rek af te halen.

ZORG EN ONDERHOUD

- 24 Haal de stekker uit het stopcontact en laat het apparaat volledig afkoelen, voordat u hem reinigt en opbergt.
 25 Maak de buitenzijde van het apparaat schoon met een vochtige doek.
 26 Gebruik geen afwasmiddel in het reservoir. Dit kan resten achterlaten die uw eieren smaak of kleur geven.
 27 U kunt het deksel, het rek en de pocheerders reinigen met warm zeepwater. Spoel goed om alle zeepsporen te verwijderen.
 28 Plaats geen enkel onderdeel van het apparaat in de vaatwasmachine.

MILIEUBESCHERMING

Om milieu- en gezondheidsproblemen als gevolg van gevaarlijke stoffen in elektrische en elektronische producten te vermijden, mogen apparaten met dit symbool niet worden weggegooid met niet-gesorteerd gemeentelijk afval, maar moeten ze worden teruggewonnen, opnieuw gebruikt of gerecycled.



Leggere le istruzioni e conservarle al sicuro. In caso di cessione dell'apparecchio ad altre persone, consegnare anche le istruzioni. Rimuovere tutto l'imballaggio prima dell'uso.

NORME DI SICUREZZA IMPORTANTI

Osservare le precauzioni fondamentali di sicurezza, e in particolare quanto segue:





- 1 Questo apparecchio deve essere usato solo da un adulto responsabile, o sotto il suo controllo. Utilizzare e riporre l'apparecchio lontano dalla portata dei bambini.
- 2 Non immergere l'apparecchio in acqua, non utilizzarlo in bagno, vicino all'acqua o all'aperto. 
- 3 Tenere l'apparecchio e il cavo lontano dai bordi del piano d'appoggio e lontano dalla portata dei bambini.
- 4 Stare attenti alla punta per aprire l'uovo: potreste farvi male o far male agli altri – è tagliente.
- 5 Lasciare raffreddare l'apparecchio per 10 minuti prima di aggiungere l'acqua o riutilizzare quella all'interno per evitare che eventuali schizzi caldi possano provocare scottature.
- 6 Montare sull'apparecchio solo gli accessori o gli elementi dati in dotazione.
- 7 Questo apparecchio non deve essere azionato da un timer esterno o da un sistema telecomandato.
- 8 Non usare l'apparecchio se è danneggiato o funziona male.
- 9 Se il cavo è danneggiato, farlo cambiare dal fabbricante, da un rivenditore autorizzato o da personale similmente qualificato, per evitare incidenti.

solo per uso domestico

COME FUNZIONA

- Quando l'acqua nel serbatoio è evaporata per ebollizione, si accende un segnale acustico e le uova sono pronte.
- È possibile bollire da 1 a 7 uova.
- È possibile cuocere in camicia 1, 2 o 3 uova.

PREPARAZIONE

- 1 Posizionare l'apparecchio su una superficie stabile, piatta e resistente al calore.
- 2 Controllare che l'interruttore sia in posizione spento – posizionarlo su .
- 3 Inserire la spina nella presa di corrente.
- 4 Rimuovere il coperchio.
- 5 Collocare il cestello sul serbatoio.
- 6 Utilizzare il dosatore per misurare l'acqua.
- 7 Ci sono tre set di misurazione, per uova dure, medie o soffici.
- 8 Ogni set di misurazione è contrassegnato da 1-7 uova.
- 9 Tali misurazioni si adattano alle uova bollite e in camicia.
- 10 Scegliere il tipo di uovo (duro , medio , soffice ) e il numero di uova (da 1 a 7) e riempire il dosatore fino al segnale corretto.
- 11 Versare l'acqua attraverso il cestello nel serbatoio.

UOVA BOLLITE

- 12 Utilizzare la punta per aprire l'uovo in alto sul dosatore per bucare la punta larga di ogni uovo.
- 13 Posizionare le uova – con la punta larga in basso – sul cestello.

UOVA IN CAMICIA

- 14 Collocare uno, due o tre tegamini sopra il cestello, un tegamino per ogni uovo.
- 15 Se si preparano solo uno o due uova, non montare il tegamino non utilizzato / i tegamini non utilizzati.
- 16 Rompere un uovo in ogni tegamino.

immagini	acceso	10 punta per aprire l'uovo
1 maniglia	6 interruttore	11 dosatore
2 coperchio	○ spento	12 numero di uova
3 tegamini	7 spia	☉ duro
4 cestello	8 uovo	☉ medio
5 serbatoio	9 punta larga	○ soffice

AVVIO

- 17 Montare il coperchio.
- 18 Posizionare il pulsante su |. La spia si accende.
- 19 Attendere fino a quando si sente il segnale acustico.
- 20 Posizionare il pulsante su ○. La spia si spegne.

SERVIRE LE UOVA

- △ Vapore e aria calda fuoriescono quando si solleva il coperchio.
- 21 Utilizzare pollice e indice per afferrare il coperchio dal manico.
- 22 Inclinare il coperchio per deviare vapore e aria calda dalle dita e toglierlo.
- 23 Utilizzare guanti da forno per rimuovere le uova bollite o in camicia dal cestello.

CURA E MANUTENZIONE

- 24 Staccare la spina dalla presa di corrente e lasciare che l'apparecchio si raffreddi prima di pulirlo o di metterlo via.
- 25 Pulire le superfici esterne dell'apparecchio con un panno umido.
- 26 Non utilizzare detersivo liquido per piatti nel serbatoio. Può lasciare residui che restano nelle uova.
- 27 È possibile pulire il coperchio, il cestello e i tegamini in acqua calda e detersivo. Sciacquare con cura per rimuovere ogni traccia di detersivo.
- 28 Non mettere alcuna parte dell'apparecchio in lavastoviglie.

PROTEZIONE AMBIENTALE

Per evitare danni all'ambiente e alla salute causati da sostanze pericolose delle parti elettriche ed elettroniche, gli apparecchi contrassegnati da questo simbolo non devono essere smaltiti con i rifiuti non differenziati ma recuperati, riutilizzati o riciclati.



Lea las instrucciones, guárdelas en un lugar seguro y, en caso de dar el aparato a otra persona, entréguelas también. Retire todo el embalaje antes de usar el aparato.

MEDIDAS DE SEGURIDAD IMPORTANTES

Siga las precauciones básicas de seguridad, incluyendo:





- 1 Este aparato deberá ser usado por, o bajo la supervisión de un adulto responsable. Use y guarde el aparato fuera del alcance de los niños.
- 2 No ponga el aparato en líquidos, no lo use en un cuarto de baño, cerca del agua, o al aire libre. 
- 3 Mantenga el aparato y el cable fuera de los bordes de las superficies de trabajo y fuera del alcance de los niños.
- 4 Procure no hacerse daño o no hacer daño a alguien con el perforador de huevos, ya que está afilado.
- 5 Deje enfriar el aparato durante unos 10 minutos antes de añadir agua o usarlo otra vez, para prevenir che chisporrotee.
- 6 No ponga ningún otro acoplamiento o accesorio (recambio) que no haya sido adquirido del fabricante.
- 7 Este aparato no debe usarse con un temporizador externo o un sistema de control remoto.
- 8 No use el aparato si está dañado o si no funciona bien.
- 9 Si el cable está dañado, éste deberá ser cambiado por el fabricante, su agente de servicio, o alguien con cualificación similar para evitar peligro.

solo para uso doméstico

CÓMO FUNCIONA

- Cuando se evapore el agua del depósito, sonará un timbre para avisarle de que los huevos están listos.
 - Se pueden cocer entre 1 y 7 huevos.
 - Se pueden escalfar 1, 2 o 3 huevos.
-

PREPARACIÓN

- 1 Ponga el aparato en una superficie estable, nivelada y resistente al calor.
 - 2 Compruebe que el interruptor está pagado – muévelo a .
 - 3 Enchufe el aparato en el enchufe hembra.
 - 4 Saque la tapa.
 - 5 Coloque la huevera encima del depósito.
 - 6 Use la jarra para medir el agua.
 - 7 Hay tres tipos de medida: para huevos duros, medios o blandos .
 - 8 Cada tipo de medida tiene marcas para 1-7 huevos.
 - 9 Las medidas están pensadas para huevos cocidos o escalfados.
 - 10 Escoja el tipo de huevo que desee obtener (duro , medio , pasado por agua ) y la cantidad de huevos (1-7) y llene la jarra hasta la marca adecuada.
 - 11 Vierta el agua en el depósito a través de la huevera.
-

HUEVOS COCIDOS

- 12 Perfore el extremo más ancho de cada huevo con el perforador de huevos situado en el fondo de la jarra.
- 13 Coloque los huevos en la huevera con el extremo más ancho hacia abajo.

ilustraciones	encendido	10 perforador de huevos
1 asa	6 interruptor	11 jarra de medición
2 tapa	○ apagado	12 cantidad de huevos
3 escalfadores	7 luz	☉ duro
4 huevera	8 huevo	☉ medio
5 depósito	9 extremo más ancho	○ blando

HUEVOS ESCALFADOS

- 14 Coloque uno, dos o tres escalfadores encima de la huevera, un escalfador por cada huevo que desee escalfar.
- 15 Si solo desea escalfar uno o dos huevos, no llene el o los escalfadores que no vaya a utilizar.
- 16 Casque un huevo en cada escalfador.

INICIE LA COCCIÓN

- 17 Ponga la tapa.
- 18 Mueva el interruptor a |. Se encenderá la luz.
- 19 Espere a oír el sonido de la alarma acústica.
- 20 Mueva el interruptor a ○. Se apagará la luz.

SIRVA LOS HUEVOS

-  Cuando abra la tapa, podría desprenderse aire y vapor caliente
- 21 Levante la tapa por el asa empleando los dedos índice y pulgar.
- 22 Saque la tapa inclinándola para mantener alejado el vapor y aire calientes.
- 23 Use guantes para extraer los huevos cocidos y los escalfadores de la huevera.

CUIDADO Y MANTENIMIENTO

- 24 Desenchufe el aparato y déjelo enfriar antes de limpiarlo y guardarlo.
- 25 Limpie las superficies exteriores del aparato con un paño húmedo.
- 26 No utilice jabón lavavajillas para limpiar el depósito, ya que podría dejar residuos que podrían manchar los huevos.
- 27 Puede limpiar la tapa, la huevera y los escalfadores con agua caliente jabonosa, pero aclárelos con abundante agua para eliminar cualquier resto de jabón.
- 28 No ponga ninguna parte del aparato en el lavavajillas

PROTECCIÓN MEDIOAMBIENTAL

Para evitar problemas medioambientales y de salud provocados por las sustancias peligrosas con que se fabrican los productos eléctricos y electrónicos, los aparatos con este símbolo no se deben desechar junto con el resto de residuos municipales, sino que se deben recuperar, reutilizar o reciclar.



Leia as instruções e guarde em lugar seguro. Forneça-as também caso venha a fornecer o aparelho a alguém. Retire todo o material de embalar antes da utilização.

MEDIDAS DE PRECAUÇÃO IMPORTANTES

Siga as precauções básicas de segurança, incluindo:

- 1 Este aparelho só deve ser utilizado por um adulto ou sob a vigilância de um adulto responsável. Utilize e guarde o aparelho fora do alcance das crianças.
- 2 Não mergulhe o aparelho em líquidos, nem utilize em casas de banho, próximo de zonas de água ou ao ar livre.
- 3 Mantenha o aparelho e o cabo afastados das bordas das bancadas e fora do alcance das crianças.
- 4 Tenha cuidado para não se ferir a si e a outros com o furador de ovos, pois este é afiado.
- 5 Deixe o aparelho arrefecer durante cerca de 10 minutos antes de adicionar água ou voltar a usá-lo, para evitar que o café espirre.
- 6 Não utilize acessórios ou peças que não sejam fornecidos pela nossa empresa.
- 7 Este aparelho não deverá ser posto em funcionamento com um temporizador externo ou com um sistema de comando à distância.
- 8 Não utilize o aparelho se estiver danificado ou se o seu funcionamento for defeituoso.
- 9 Se o cabo estiver danificado, o fabricante, o seu agente de assistência técnica ou qualquer profissional devidamente qualificado deverá substituí-lo para se evitarem riscos.



apenas para uso doméstico

COMO FUNCIONA

- Quando a água do depósito evaporar totalmente, soará uma campainha indicando que os seus ovos estão prontos.
 - Pode cozer de 1 a 7 ovos.
 - Pode escalfar 1, 2 ou 3 ovos.
-

PREPARAÇÃO

- 1 Coloque o aparelho numa superfície estável, plana, resistente ao calor.
 - 2 Certifique-se de que o interruptor está desligado. Passe-o para .
 - 3 Ligue a ficha à tomada eléctrica.
 - 4 Retire a tampa.
 - 5 Coloque o tabuleiro sobre o depósito.
 - 6 Utilize o jarro para medir a água.
 - 7 Há três conjuntos de medidas para ovos bem cozidos, meio cozidos ou pouco cozidos.
 - 8 Cada conjunto de medidas está marcado com 1-7 ovos.
 - 9 Estas medidas aplicam-se a ovos cozidos e escalfados.
 - 10 Escolha o tipo de ovo (bem cozido m, meio cozido l, pouco cozido k), o número de ovos (1-7), e encha o jarro até à marca correcta.
 - 11 Verta a água através do tabuleiro para dentro do depósito.
-

OVOS COZIDOS

- 12 Utilize o furador de ovos na parte de baixo do jarro para furar a extremidade larga de cada ovo.
 - 13 Coloque os ovos no tabuleiro com a extremidade larga para baixo.
-

OVOS ESCALFADOS

- 14 Coloque um, dois ou três escalfadores sobre o tabuleiro, um escalfador para cada ovo.
- 15 Se quiser escalfar um ou dois ovos, não coloque o(s) escalfador(es) não a uso.
- 16 Parta um ovo para o interior de cada escalfador.

esquemas	ligado	10 furador de ovos
1 pega	6 interruptor	11 jarro medidor
2 tampa	○ desligado	12 número de ovos
3 escalfadores	7 luz	☉ bem cozido
4 tabuleiro	8 ovo	☉ meio cozido
5 depósito	9 extremidade larga	○ pouco cozido

 **COMEÇAR**

- 17 Coloque a tampa.
- 18 Passe o interruptor para |. A luz acende.
- 19 Aguarde até a campainha soar.
- 20 Passe o interruptor para ○. O sinal luminoso desliga-se.

 **SERVIR OS OVOS**

- △ Ao levantar a tampa, serão libertados vapor e água quente.
- 21 Utilize o seu polegar e dedo indicador para agarrar a tampa pela pega.
- 22 Incline a tampa para manter o vapor e a água quente afastados dos seus dedos, e puxe-a para fora.
- 23 Utilize luvas de forno para retirar os ovos escalfados ou os escalfadores do tabuleiro.

 **CUIDADOS E MANUTENÇÃO**

- 24 Desligue o aparelho da tomada antes de proceder à sua limpeza ou de o arrumar.
- 25 Limpe as superfícies exteriores do aparelho com um pano húmido.
- 26 Não utilize líquido de lavagem no depósito, pois poderá deixar resíduos que mancharão os ovos.
- 27 Pode lavar a tampa, o tabuleiro e os escalfadores em água quente com sabão. Enxague com abundância para remover todos os vestígios de sabão.
- 28 Não coloque nenhuma parte do aparelho na máquina de lavar loiça.

 **PROTECÇÃO AMBIENTAL**

Para evitar problemas ambientais e de saúde devido a substâncias perigosas contidas em equipamentos eléctricos e electrónicos, os aparelhos com este símbolo não deverão ser misturados com o lixo doméstico e sim recuperados, reutilizados ou reciclados.



Læs vejledningen og behold den til senere brug. Lad den følge med apparatet, hvis det overdrages til andre. Fjern al emballagen før brug.

VIGTIGE SIKKERHEDSINSTRUKTIONER

Følg altid de grundlæggende sikkerhedsregler, herunder:

- 1 Apparatet må kun anvendes af eller under opsyn af en ansvarlig voksen. Apparatet skal placeres utilgængeligt for børn, både i brug og under opbevaring.
- 2 Nedsæk ikke apparatet i væske, og undlad at anvende det på badeværelset, i nærheden af vand eller udendørs.
- 3 Anbring både apparat og ledning uden for børns rækkevidde og i sikker afstand fra bordkanter.
- 4 Pas på du eller andre ikke kommer til skade med æggeprikkeren – den er skarp.
- 5 Lad apparatet afkøle i cirka 10 minutter, inden du tilsætter vand eller bruger det igen for at undgå sprøjt.
- 6 Anvend ikke andet tilbehør eller andre dele end de medfølgende.
- 7 Apparatet må ikke betjenes via en ekstern timer eller en fjernbetjening.
- 8 Undlad at anvende apparatet, hvis det er beskadiget eller ikke fungerer korrekt.
- 9 Hvis ledningen er beskadiget, skal den udskiftes af producenten, serviceværkstedet eller en tilsvarende kvalificeret fagmand, så eventuelle skader undgås.



kun til privat brug

SÅDAN VIRKER APPARATET

- Når vandbeholderen koger tør, lyder en alarm og dine æg er klar.
- Du kan koge fra 1 til 7 æg.
- Du kan pochere 1, 2 eller 3 æg.

FORBEREDELSE

- 1 Stil apparatet på en stabil, plan, varmeresistent overflade.
- 2 Kontrollér, at der er slukket på knappen – sæt den på 0.
- 3 Sæt stikket i stikkontakten.
- 4 Tag låget af.
- 5 Læg risten oven på vandbeholderen.
- 6 Afmål vand i målebægeret.
- 7 Der er tre forskellige sæt af mål; til hårdkogte, mellemkogte eller blødkogte æg.
- 8 Hvert sæt af mål er mærket fra 1-7 æg.
- 9 Disse mål gælder for kogte og pocherede æg.
- 10 Vælg æggens type (hårdkogte m, mellemkogte l, blødkogte k) og antal æg (1-7) og fyld bægeret til det korrekte mærke.
- 11 Hæld vandet gennem risten, ned i vandbeholderen.

KOGTE ÆG

- 12 Brug æggeprikkeren under bægerets bund og prik den brede ende af æggene.
- 13 Sæt æggene – med den brede ende nedad – i risten.

POCHEREDE ÆG

- 14 Sæt to eller tre pocheringsforme oven på risten, en pocheringsform til hvert æg.
- 15 Hvis du pocherer en eller to æg, skal den/de ubrugte pocheringsform(e) ikke sættes på.
- 16 Slå ét æg ud i hver pocheringsform.

START

- 17 Sæt låget på.
- 18 Skub afbryderknappen over på |. Lampen tænder.

tegninger	tænd	10 æggeprikker
1 håndtag	6 afbryderknop	11 målebæger
2 låg	○ sluk	12 antal æg
3 pocheringsforme	7 indikator	☉ hårdkogt
4 rist	8 æg	☉ mellemkogt
5 vandbeholder	9 bred ende	○ blødkogt

19 Vent indtil alarmen lyder.

20 Skub afbryderknappen over på ○. Lampen slukkes.

SERVER ÆGGENE

 Der slipper damp og meget varm luft ud, når du løfter låget.

21 Tag fat i lågets håndtag med tommel- og pegefinger.

22 Vip låget så damp og varm luft ikke rammer dine fingre, og løft dernæst låget af.

23 Bær ovenhandsker, når du tager de kogte æg eller pocheringsformene af risten.

PLEJE OG VEDLIGEHOLDELSE

24 Afbryd strømmen til apparatet og lad den køle ned, før den rengøres og stilles væk.

25 Rengør apparatets udvendige flader med en fugtig klud.

26 Brug ikke opvaskemiddel til vandbeholderen. Det kan efterlade rester, som misfarver æggene.

27 Låget, risten og pocheringsformene kan vaskes af i varmt sæbevand. Skyl delene grundigt bagefter for at fjerne alle sæberester.

28 Ingen af delene tåler opvaskemaskine.

MILJØBESKYTTELSE

Elektriske og elektroniske apparater, der er mærket med dette symbol, kan indeholde farlige stoffer, og må ikke bortskaffes med husholdningsaffald, men skal afleveres på en dertil udpeget lokal genbrugsstation for at undgå skade på miljø og menneskers sundhed.



Läs bruksanvisningen och spara den för framtida bruk. Låt bruksanvisningen följa med om du överlåter apparaten. Ta bort allt förpackningsmaterial före användning.

VIKTIGA SKYDDSÅTGÄRDER

Följ allmänna säkerhetsföreskrifter, däribland följande:

- 1 Denna apparat får bara användas av ansvarig vuxen person eller under överinseende av ansvarig vuxen person. Håll apparaten utom räckhåll för barn.
- 2 Lägg inte ned apparaten i vätska, använd den inte i badrum, nära vatten eller utomhus.
- 3 Placera inte apparat och sladd nära bordskant och håll apparaten utom räckhåll för barn.
- 4 Var försiktig så att du inte skadar dig själv eller någon annan vid användning av äggpickaren – den är vass.
- 5 För att undvika vattenstänk bör apparaten svalna under cirka 10 minuter innan du tillsätter vatten eller använder den igen.
- 6 Använd bara tillbehör och övrig utrustning som företaget tillhandahåller.
- 7 Apparaten får inte användas med hjälp av en extern timer eller något fjärrkontrollsystem.
- 8 Använd inte apparaten om den är skadad eller fungerar dåligt.
- 9 Om sladden är skadad måste den ersättas av tillverkaren, serviceombud eller någon med liknande kompetens för att undvika skaderisker.



endast för hushållsbruk

SÅ HÄR GÅR DET TILL

- När vattenbehållaren är tom hörs en signal och då är äggen färdiga.
 - Du kan koka 1 till 7 ägg samtidigt.
 - Du kan pochera 1, 2 eller 3 ägg samtidigt.
-

FÖRBEREDELSE

- 1 Placera apparaten på en stabil, jämn och värmestålig yta.
 - 2 Kontrollera att strömbrytaren är avstängd – sätt den på 0.
 - 3 Sätt väggkontakten i vägguttaget.
 - 4 Ta av locket.
 - 5 Sätt ägghållaren uppe på vattenbehållaren.
 - 6 Använd måttbägaren för att mäta upp vattnet.
 - 7 Det finns tre inställningar – för hårdkokta, mellankokta eller löskokta ägg.
 - 8 Varje inställning är markerat från 1 till 7 ägg.
 - 9 Dessa mått gäller för ägg som man kokar eller pocherar.
 - 10 Välj hur du vill ha äggen (hårdkokta m, mellankokta l, löskokta k) och fyll måttbägaren upp till motsvarande markering.
 - 11 Håll vattnet genom ägghållaren och ner i vattenbehållaren.
-

KOKA ÄGG

- 12 Använd äggpickaren på måttbägarans botten för att sticka ett hål på den breda änden av varje ägg.
 - 13 Lägg äggen (den breda änden nedåt) i ägghållaren.
-

POCHERA ÄGG

- 14 Sätt 1–3 pocheringsfack uppe på ägghållaren och använd ett fack för varje ägg.
 - 15 Använd bara på så många pocheringsfack du behöver.
 - 16 Knäck ett ägg ner i varje pocheringsfack.
-

bilder	på	10 äggpickare
1 handtag	6 strömbrytare	11 måttbägare
2 lock	○ av	12 antal ägg
3 pocheringsfack	7 signallampa	☉ hårdkokt
4 ägghållare	8 ägg	☉ mellankokt
5 vattenbehållare	9 äggets breda ände	○ löskokt

STARTA

- 17 Sätt på locket.
- 18 Vrid strömbrytaren till |. Signallampan lyser.
- 19 Vänta tills du hör en signal.
- 20 Vrid strömbrytaren till ○. Signallampan slocknar.

SERVERA ÄGGEN

- △ Ånga och varm luft kommer att strömma ut när du lyfter på locket
- 21 Lyft handtaget med hjälp av tummen och pekfingeret.
- 22 Luta locket så att fingrarna skyddas från ångan och den varma luften och lyft sedan av locket.
- 23 Använd ugnsvantar för att ta upp de färdigkokta äggen eller pocheringsfacken från ägghållaren.

SKÖTSEL OCH UNDERHÅLL

- 24 Dra ur sladden på apparaten och låt den kallna innan den görs ren eller ställs undan.
- 25 Rengör ytorna på apparatens utsida med en fuktig trasa.
- 26 Använd inte diskmedel för att rengöra vattenbehållaren. Det kan lämna avlagringar som missfärgar äggen.
- 27 Du kan diska lock, ägghållare och pocheringsfack med diskmedel i varmt vatten. Skölj sedan noggrant för att avlägsna varje spår av diskmedel.
- 28 Lägg inte någon del av apparaten i en diskmaskin.

MILJÖSKYDD

För att undvika miljö- och hälsoproblem som beror på farliga ämnen i elektriska och elektroniska produkter får inte apparater som är märkta med denna symbol kastas tillsammans med osorterat hushållsavfall utan de ska tillvaratagas, återanvändas eller återvinnas.



Les instruksjonene, oppbevar dem på et trygt sted, og send de med apparatet hvis du gir det videre. Fjern all emballasje før bruk.

VIKTIG SIKKERHETSTILTAK

Følg sikkerhetsinstruksene, inkludert

- 1 Dette apparatet må kun bli brukt av en eller under kontroll av en ansvarlig person. Bruk og oppbevar apparatet utenfor barns rekkevidde.
- 2 Dypp aldri apparatet i væsker, ikke bruk det på badetrom, nær vann eller utendørs.
- 3 Hold apparatet og kabelen unna arbeidsbenkkanter og utenfor barns rekkevidde.
- 4 Pass på at du ikke skader deg selv eller andre med eggprikkeren – den er skarp!
- 5 La apparatet kjøle seg ned i 10 minutter før du fyller på vann og eller bruker det på nytt for å unngå spruting.
- 6 Ikke bruk tilleggsutstyr eller annet utstyr annet enn de vi leverer.
- 7 Dette apparatet må ikke brukes med en ekstern timer eller fjernkontrollsystem.
- 8 Ikke bruk apparatet hvis det er skadet eller har mangler.
- 9 Hvis kabelen er skadet så må den bli erstattet av fabrikanten, servicekontoret eller andre som er kvalifiserte for å unngå fare.



kun for bruk i hjemmet

SLIK FUNGERER KOKEREN

- Når beholderen koker seg tørr, vil du høre en lyd. Eggene er da ferdige.
- Du kan koke mellom ett og syv egg.
- Du kan posjere ett, to eller tre egg.

FORBEREDELSE

- 1 Plasser apparatet på et stabilt, rett underlag som tåler varme.
- 2 Kontroller at bryteren er av – flytt den til 0.
- 3 Koble til stikkkontakten.
- 4 Fjern dekselet.
- 5 Sett fatet oppå beholderen.
- 6 Bruk kannen til å måle opp vannet.
- 7 Det er tre mål; for hardkokte, medium eller bløtkokte egg.
- 8 Hvert sett med mål er merket opp fra ett til syv egg.
- 9 Disse målene gjelder for kokte og posjerte egg.
- 10 Velg hvilken type egg du vil ha (hardkokt m, medium l, bløtkokt k) og antall egg (1-7), og fyll kannen opp til riktig merke.
- 11 Hell vannet gjennom fatet og inn i beholderen.

KOKTE EGG

- 12 Bruk eggprikkeren nederst på kannen til å prikke den store enden på hvert egg.
- 13 Plasser egget på fatet med den store enden ned.

POSJERTE EGG

- 14 Plasser en, to eller tre posjerere på fatet – en posjerer for hvert egg.
- 15 Hvis du posjerer ett eller to egg, skal du ikke feste posjereren(e) som ikke brukes.
- 16 Knekk ett egg ned i hver posjerer.

START

- 17 Sett på lokket.
- 18 Ha bryteren på |. Lyset vil komme på.
- 19 Vent til du hører en lyd.
- 20 Ha bryteren på ○. Lyset vil slås av.

figurer	på	10 eggprikker
1 håndtak	6 bryter	11 målekanne
2 deksel	○ av	12 antall egg
3 posjerere	7 lys	☉ hardkokt
4 fat	8 egg	☉ medium
5 beholder	9 stor ende	○ bløtkokt

SERVER EGGENE

- △ Det vil komme damp og varm luft ut når du løfter på dekselet.
- 21 Bruk tommel og pekefinger til å ta dekselet i håndtaket.
- 22 Vipp på dekselet for å holde dampen og den varme luften unna fingrene, og løft det av.
- 23 Bruk ovnsvotter til å ta de kokte eggene eller posjererne ut av fatet.

BEHANDLING OG VEDLIKEHOLD

- 24 Dra ut kontakten fra apparatet og la det kjøle fullstendig ned før rensing og nedlagring.
- 25 Tørk utvendige overflater av apparatet med en dampet klut.
- 26 Ikke bruk oppvaskmiddel i beholderen. Dette kan gi rester som setter smak på eggene dine.
- 27 Du kan rengjøre dekselet, fatet og posjererne i varmt såpevann. Skyll godt etterpå slik at du fjerner alle såperester.
- 28 Ikke ha noen av apparatets deler i oppvaskmaskinen.

MILJØBESKYTTELSE

For å unngå miljømessige og helserelevante problemer forbundet til farlige stoffer i elektriske og elektroniske varer, må ikke apparater merket med dette symbolet kastes sammen med vanlig avfall, men gjenvinnes, gjenbrukes eller resirkuleres.



Lue käyttöohjeet, säilytä ne ja anna ne laitteen mukana, mikäli luovutat sen toiselle henkilölle. Poista kaikki pakkausmateriaali ennen käyttöä.



TÄRKEITÄ VAROTOIMIA

Seuraa perusvaroitoimia, muun muassa seuraavia ohjeita:

- 1 Tätä laitetta saa käyttää vain vastuullinen aikuinen tai käytön on tapahduttava tällaisen henkilön valvonnassa. Käytä ja säilytä laitetta poissa lasten ulottuvilta.
- 2 Älä laita laitetta nesteeseen, älä käytä sitä kylpyhuoneessa, veden lähellä tai ulkona.
- 3 Säilytä laitetta ja sen johtoa poissa työtason laidalta ja poissa lasten ulottuvilta.
- 4 Varo vahingoittamasta itseäsi tai muita munan rei'ittäjällä – se on terävä.
- 5 Anna laitteen jäähtyä noin 10 minuuttia ennen veden lisäämistä tai uutta käyttöä välttääksesi räiskeet.
- 6 Älä käytä muita kuin valmistajan omia lisälaitteita.
- 7 Tätä laitetta ei saa käyttää ulkoisen ajastimen tai kaukosäätimen avulla.
- 8 Älä käytä laitetta, jos se on vahingoittunut tai toimii huonosti.
- 9 Jos sähköjohto on vahingoittunut, se pitää antaa valmistajan, tämän huoltopalvelun tai vastaavan pätevyyden omaavan henkilön vahdettavaksi vaarojen välttämiseksi.



vain kotikäyttöön



NÄIN LAITE TOIMII

- Äänimerkki kuuluu, kun vesi on kiehunut tyhjiin säiliössä ja kananmunat ovat valmiit.
- Voit keittää 1–7 kananmunaa.
- Voit valmistaa 1, 2 tai 3 uppomunaa.



VALMISTELU

- 1 Aseta laite vakaalle, tasaiselle ja lämpöä kestäväälle pinnalle.
- 2 Tarkista, että kytkin on pois päältä – siirrä se asentoon 0.
- 3 Liitä pistoke pistorasiaan.
- 4 Poista kansi.
- 5 Aseta teline säiliön päälle.
- 6 Käytä mittalasia veden mittaamiseen.
- 7 Mitta-asetuksia on kolme eli kovat, keskikovat tai löysät munat.
- 8 Jokainen mitta-asetus on merkitty 1–7 munalla.
- 9 Mitat koskevat keitettyjä munia ja uppomunia.
- 10 Valitse haluamasi muna (kova m, keskikova l, löysä k) sekä munien määrä (1–7) ja täytä mittalasi oikeaan merkintään asti.
- 11 Kaada vesi telineen läpi säiliöön.



KEITETYT MUNAT

- 12 Käytä munanrei'ittäjää mittalasin pohjassa ja rei'tä jokaisen munan tylppä pää.
- 13 Aseta munat – tylppä pää alaspäin – telineeseen.



UPPOMUNAT

- 14 Aseta yksi, kaksi tai kolme uppomunakehikkoa telineen päälle, yksi kehikko kullekin munalle.
- 15 Jos keitit yhden tai kaksi uppomunaa, älä aseta ylimääräisiä uppomunakehikoita laitteeseen.
- 16 Riko yksi muna kuhunkin kehikkoon.



KÄYNNISTYS

- 17 Laita kansi.
- 18 Siirrä kytkin asentoon |. Valo syttyy.
- 19 Odota kunnes kuulet äänimerkin.
- 20 Siirrä kytkin asentoon ○. Valo sammuu.

piirroksat	päälle	10 munan rei'ittäjä
1 kahva	6 katkaisija	11 mittalasi
2 kansi	○ pois	12 munien lukumäärä
3 uppomunakehikot	7 valo	☉ kova
4 teline	8 muna	☉ keskikova
5 vesisäiliö	9 tylppä pää	○ löysä

MUNIEN TARJOILU

-  Höyryä ja kuumaa ilmaa vapautuu, kun nostat kannen.
- 21 Käytä peukaloa ja etusormea tarttuaksesi kanteen kahvasta.
- 22 Kallista kantta päästääksesi höyryn ja kuuman ilman ulos poispäin sormistasi ja nosta kansi pois.
- 23 Käytä patakinnasta keitettyjen munien tai uppomunien poistamiseen telineestä.

HOITO JA HUOLTO

- 24 Irrota laite sähköverkosta ja anna sen jäähtyä ennen puhdistusta tai säilytykseen laittamista.
- 25 Puhdista laitteen ulkopinta kostealla kankaalla.
- 26 Älä pese säiliötä pesunesteillä. Niistä voi jäädä jäämiä, jotka pilaavat munat.
- 27 Voit pestä kannen, telineen ja uppomunakehikot lämpimällä saippuavedellä. Huuhtelee huolellisesti, jotta kaikki saippuajämät poistuvat.
- 28 Älä laita laitteen mitään osaa astianpesukoneeseen.

YMPÄRISTÖN SUOJELU

Jotta vältettäisiin ympäristölle ja terveydelle koituvat haitat, jotka johtuvat vaarallisista aineista sähkölaitteissa ja elektronisissa laitteissa, tällä symbolilla varustetut laitteet tulee heittää pois erillään lajittelemattomista jätteistä, ne on otettava talteen, käytettävä uudestaan ja kierrätettävä. 

Прочтите инструкции, сохраните их, при передаче сопроводите инструкцией.
Перед применением изделия снимите с него упаковку.

ВАЖНЫЕ МЕРЫ ПРЕДОСТОРОЖНОСТИ

Следуйте основным инструкциям по безопасности, включая следующие:

- 1 Детям разрешено пользоваться устройством только под присмотром взрослых. Используйте и храните прибор в местах недоступных для детей.
- 2 Не погружайте прибор в какую-либо жидкость; не используйте его в ванной комнате, около воды или вне помещений.
- 3 Держите прибор вдали от краев рабочей поверхности и в недоступных для детей местах.
- 4 Будьте осторожны, чтобы не пораниться и не поранить других лиц прокальвателем для яиц – он острый.
- 5 Перед тем, как заливать в устройство воду или использовать повторно, дайте ему остыть в течение 10 минут во избежание образования брызг.
- 6 Используйте только принадлежности и насадки от производителя.
- 7 Прибор не может работать от внешнего таймера или дистанционной системы управления.
- 8 Не используйте прибор, если он поврежден или работает с перебоями.
- 9 Если кабель поврежден, он должен быть заменен производителем, сервисным агентом или другим квалифицированным лицом для предотвращения опасности.



только для бытового использования

КАК ЭТО РАБОТАЕТ

- Если вода в резервуаре выкипает, звучит звуковой сигнал – значит, яйца готовы.
- Можно варить от 1 до 7 яиц.
- Можно приготовить от 1 до 3 яиц-пашот.

ПРИГОТОВЛЕНИЕ

- 1 Поместите устройство на устойчивой, ровной и термостойкой поверхности.
- 2 Проверьте, чтобы переключатель был в выключенном положении – переместите его в сторону значка 0.
- 3 Вставьте штекер в розетку.
- 4 Снимите крышку.
- 5 Опустите решетку на верхнюю часть резервуара.
- 6 Для измерения количества воды используйте мерный стакан.
- 7 Существует три набора мер: для яиц, приготовленных вкрутую, средне и всмятку.
- 8 Каждый набор мер отмечен от 1 до 7 яиц.
- 9 Эти меры касаются вареных яиц и яиц-пашот.
- 10 Выберите тип яиц (крутые m, средние l, всмятку k) и количество яиц (1-7), заполните кувшин до нужной метки.
- 11 Залейте воду в резервуар через решетку.

ВАРЕННЫЕ ЯЙЦА

- 12 При помощи прокальвателя в нижней части кувшина проколите тупой конец каждого яйца.
- 13 Усадите яйца на решетку тупым концом вниз.

иллюстрации

1 ручка	кнопка включения	10 прокалыватель для яиц
2 крышка	6 выключатель	11 мерный стакан
3 пашотницы	○ кнопка выключения	12 количество яиц
4 решетка	7 подсветка	⊕ вкрутую
5 резервуар	8 яйцо	⊖ средне
	9 тупой конец	○ всмятку

👁️ ЯЙЦА-ПАШОТ

- 14 Установите на решетку одну, две или три пашотницы, по одной на каждое яйцо.
 15 Если вы варите одно или два яйца, неиспользуемые пашотницы устанавливать не следует.
 16 Разбейте по яйцу в каждую пашотницу.

👁️ ПУСК

- 17 Закройте крышкой.
 18 Установите переключатель в положение |. Включится подсветка.
 19 Дождитесь звукового сигнала.
 20 Установите переключатель в положение ○. Подсветка погаснет.

👁️ ПОДАЧА ЯИЦ

- ⚠️ При снятии крышки возможен выброс пара и горячего воздуха
 21 Крышку следует приподнять за рукоятку при помощи указательного и большого пальца.
 22 Наклоните крышку, чтобы выпустить пар и горячий воздух в сторону, противоположную пальцам, и лишь после этого снимайте крышку.
 23 Для выемки вареных яиц или яиц-пашот из решетки пользуйтесь кухонными рукавицами.

👁️ УХОД И ОБСЛУЖИВАНИЕ

- 24 Отключите прибор и дайте ему остыть перед чисткой или хранением.
 25 Очистите внешнюю поверхность прибора влажной тканью.
 26 При мытье резервуара не пользуйтесь моющими средствами. It may leave a residue that taints your eggs.
 27 Крышку, решетку и пашотницы можно мыть теплой мыльной водой. После этого их следует тщательно промыть, чтобы избавиться от следов мыла.
 28 Не опускайте прибор в посудомоечную машину.

♻️ ЗАЩИТА ОКРУЖАЮЩЕЙ СРЕДЫ

Для того чтобы избежать угроз для здоровья и окружающей среды из-за вредных веществ в электрических и электронных товарах, приборы, отмеченные данным символом, должны утилизироваться не как не отсортированные бытовые отходы, а как восстановленные или повторно использованные.



Přečtěte si pokyny a uschovejte je. Pokud zařízení předáte dál, předejte ho i s návodem.
Před použitím odstraňte všechny obaly.

DŮLEŽITÁ BEZPEČNOSTNÍ OPATŘENÍ

Dodržujte základní bezpečnostní pokyny, jako jsou:

- 1 Tento spotřebič smí používat jen odpovědná dospělá osoba nebo musí být používán pod jejím dozorem. Spotřebič používejte a uskladněte mimo dosah dětí.
- 2 Neumísťujte spotřebič do kapaliny, nepoužívejte jej v koupelně, u vody ani venku.
- 3 Umístěte spotřebič i kabel mimo okraje pracovních ploch a mimo dosah dětí.
- 4 Dávejte pozor, abyste se bodcem na vejce neporanili nebo někoho nezranili – je ostré.
- 5 Aby voda nevyprskla, je třeba před dolitím vody či opětovným zapnutím nechat přístroj asi 10 minut vychladnout.
- 6 Nepoužívejte příslušenství nebo přídavné prvky mimo těch, které dodáváme my.
- 7 Tento spotřebič nesmí být ovládán externím časovačem nebo systémem dálkového ovládání.
- 8 Nepoužívejte spotřebič, je-li poškozen nebo se objevují poruchy.
- 9 Pokud je poškozený kabel, musí jej vyměnit výrobce, jeho servisní zástupce nebo osoba podobně kvalifikovaná, aby nedošlo k riziku.



jen pro domácí použití

JAK TO FUNGUJE

- Když voda v nádržce vyvře, spustí se zvukový signál, tzn. že vejce jsou hotová.
- Vařit můžete 1 až 7 vajec.
- V kapsách lze připravit 1, 2 nebo 3 sázená vejce.

PŘÍPRAVA

- 1 Přístroj postavte na stabilní, rovný a tepelně odolný povrch.
- 2 Ujistěte se, že je spínač vypnutý – zapněte jej do polohy 0.
- 3 Zástrčku zapojte do sítě.
- 4 Sejměte poklici.
- 5 Na horní stranu nádržky umístěte síto.
- 6 K odměření vody použijte odměrku.
- 7 K dispozici jsou tři odměrné stupnice – na vejce na tvrdo, na hniličku a na měkko.
- 8 Každá stupnice je označena ryskami pro 1-7 vajec.
- 9 Tyto stupnice platí pro vařená i sázená vejce.
- 10 Zvolte druh vejce (na tvrdom, na hniličku I, na měkko) a počet vajec (1-7), a naplňte odměrku vodou ke správné rýsce.
- 11 Vodu nalijte přes síto do nádržky.

VAŘENÁ VEJCE

- 12 Použijte bodec na vejce umístěný na spodní straně odměrky a každé vejce na širším konci propíchněte.
- 13 Vejce položte na síto – širším koncem dolů.

SÁZENÁ VEJCE

- 14 Jednu, dvě či všechny tři kapsy umístěte na síto – jedna kapsa na jedno vejce.
- 15 Pokud připravujete jedno či dvě sázená vejce, nedávejte na síto kapsu(y), kterou(é) nevyužijete.
- 16 Do každé kapsy rozbijte jedno vejce.

nákresy

- 1 držadlo
- 2 poklice
- 3 kapsy
- 4 síto
- 5 nádržka

- | zapnuto
- 6 spínač
- vypnuto
- 7 kontrolka
- 8 vejce
- 9 širší konec

- 10 bodec na vejce
- 11 odměrka
- 12 počet vajec
- ⊗ na tvrdo
- ⊗ na hniličku
- na měkko

👁 S CHUTÍ DO TOHO

- 17 Přiklopte poklicí.
- 18 Přesuňte spínač na |. Rozsvítí se kontrolka.
- 19 Počkejte, dokud nezazní zvukový signál.
- 20 Přesuňte spínač na ○. Kontrolka zhasne.

👁 SERVÍROVÁNÍ VAJEC

- ⚠ Po zvednutí poklice bude z přístroje unikat pára a horký vzduch.
- 21 Uchopte poklici za držadlo pomocí palce a ukazováčku.
- 22 Poklici nakloňte tak, aby vám unikající pára a horký vzduch nešel na prsty.
- 23 Při vytahování vařených vajec či kapes se sázenými vejci ze síta používejte rukavice na vaření.

👁 PÉČE A ÚDRŽBA

- 24 Odpojte spotřebič a nechte jej vychladnout, než jej vyčistíte nebo uložíte.
- 25 Vyčistěte vnější plochy spotřebiče vlhkým hadříkem.
- 26 Nádržku zevnitř nemyjte přípravkem na nádobí. Usazený zbytek přípravku by mohl vejce zbarvit.
- 27 Poklici, síto a kapsy můžete umývat v teplé mýdlové vodě. Poté důkladně opláchněte, abyste veškeré stopy mýdla odstranili.
- 28 Nevkládejte žádnou část spotřebiče do myčky.

♻️ OCHRANA ŽIVOTNÍHO PROSTŘEDÍ

Aby nedošlo k ohrožení zdraví a životního prostředí vlivem nebezpečných látek v elektrických a elektronických produktech, nesmějí být spotřebiče označené tímto symbolem likvidovány s netříděným obecním odpadem, ale je nutno je třídít, znovu použít nebo recyklovat.



Prečítajte si pokyny a odložte tak, aby ste ich mohli priložiť pri prípadnom odovzdaní výrobku niekomu inému. Pred použitím odstráňte všetky obaly.

DÔLEŽITÉ BEZPEČNOSTNÉ OPATRENIA

Dodržujte základné bezpečnostné opatrenia, vrátane:

- 1 Tento spotrebič musí byť používaný len pod dohľadom zodpovednej dospeléj osoby. Tento spotrebič používajte a skladujte mimo dosahu detí.
- 2 Spotrebič nekladajte do kvapaliny, nepoužívajte ho v kúpeľni, pri vode alebo vonku.
- 3 Spotrebič a prívodný kábel umiestnite mimo okraja pracovných plôch a dosahu detí.
- 4 Dávajte pozor, aby ste seba alebo iných neporanili hrotom na prepichnutie vajec – je ostrý.
- 5 Pred pridaním vody alebo opätovným použitím nechajte prístroj asi 10 minút vychladnúť, aby ste predišli prskaniu.
- 6 Nepoužívajte iné doplnky alebo vybavenie ako tie, ktoré boli dodané.
- 7 Tento spotrebič nesmie byť prevádzkovaný prostredníctvom externého časového spínača alebo diaľkového ovládania.
- 8 Nepoužívajte tento spotrebič, ak je poškodený alebo vznikne porucha.
- 9 Ak je prívodný kábel poškodený, musí byť vymenený výrobcom, jeho servisným technikom alebo iným kvalifikovaným odborníkom, aby nedošlo k riziku.



len na použitie v domácnosti

AKO TO FUNGUJE

- Keď sa v zásobníku vyvarí všetka voda, zaznie bzučiak a vajička sú hotové.
- Môžete variť od 1 do 7 vajec.
- Môžete pripraviť 1, 2 alebo 3 vajička na strateno.

PRÍPRAVA

- 1 Prístroj položte na stabilný, rovný a tepelne odolný povrch.
- 2 Skontrolujte, či je vypínač vypnutý – posuňte ho do 0.
- 3 Vložte zástrčku do zásuvky.
- 4 Zložte vrchnák.
- 5 Nad zásobník položte mriežku.
- 6 Množstvo vody odmerajte v odmerke.
- 7 Sú 3 skupiny mierok – pre vajička na tvrdo, na hniličku alebo na mätko.
- 8 Každá skupina mierok je označená od 1 – 7 vajec.
- 9 Tieto mierky sa vzťahujú na varené vajcia a vajcia na strateno.
- 10 Vyberte si typ vajička (na tvrdo, na hniličku, na mätko) a počet vajec (1 – 7) a naplňte odmerku po správnu značku.
- 11 Vylejte vodu cez mriežku, do zásobníka.

UVARENÉ VAJCIA

- 12 Pomocou hrotu na prepichnutie vajec na dne odmerky napichnete tupý koniec každého vajička.
- 13 Vajička uložte - tupým koncom nadol – na mriežku.

VAJÍČKA NA STRATENO

- 14 Položte jeden, dva alebo tri formy na stratené vajce na mriežku, jeden pre každé vajce.
- 15 Ak chcete pripraviť jeden alebo dve vajička na strateno, nepoužitú formu nezakladajte.
- 16 Do každej formy rozbite jedno vajce.

nákresy	zapnutý	10 hrot na prepichnutie vajec
1 rúčka	6 spínač	11 odmerka
2 vrchnák	○ vypnutý	12 počet vajec
3 formy na stratené vajce	7 svetelná kontrolka	☼ na tvrdo
4 mriežka	8 vajce	☼ na hniličku/stredne tvrdo
5 zásobník	9 tupý koniec	○ na mätko

ŠTART

- 17 Založte vrchnák.
- 18 Spínač zapnite do polohy |. Zsvietí svetelná kontrolka.
- 19 Počkajte, kým zaznie bzúčiak.
- 20 Spínač zapnite do polohy ○. Svetelná kontrolka zhasne.

PODÁVAJTE VAJÍČKA

- △ Keď dvihnete vrchnák, uvoľníte paru a horúci vzduch.
- 21 Palcom a ukazovákom chyťte vrchnák za rúčku.
- 22 Vrchnák nakloňte, aby ste paru a horúci vzduch odklonili od prstov a dvihnite ho.
- 23 Pri vyberaní uvarených vajec a foriem na stratené vajcia z mriežky používajte kuchynské rukavice.

STAROSTLIVOSŤ A ÚDRŽBA

- 24 Spotrebič odpojte a nechajte ho vychladnúť pred čistením alebo pred uskladnením.
- 25 Vonkajší povrch spotrebiča vyčistite vlhkou handričkou.
- 26 Nepoužívajte v zásobníku prípravok na umývanie riadu. Môže zanechať usadeninu, ktorá zafarbí vajcia.
- 27 Vrchnák, mriežku a formy na stratené vajcia môžete umývať v teplej vode so saponátom. Po umytí riadne opláchnite, aby ste odstránili všetky zvyšky saponátu.
- 28 Nevkladajte žiadne časti spotrebiča do umývačky riadu.

OCHRANA ŽIVOTNÉHO PROSTREDIA

Aby nedošlo k ohrozeniu zdravia a životného prostredia vplyvom nebezpečných látok v elektrických a elektronických produktoch, nesmú byť spotrebiče označené týmto symbolom likvidované s netriedeným komunálnym odpadom. Je nutné ich triediť, znova použiť alebo recyklovať.



Instrukcję należy przeczytać, zachować, przekazać kolejnemu użytkownikowi, jeśli odstępujemy urządzenie innej osobie. Wyjmij z opakowania przed użyciem.



WSKAZÓWKI DOTYCZĄCE BEZPIECZEŃSTWA

Postępuj zgodnie ze wskazówkami dotyczącymi bezpieczeństwa, między innymi:

- 1 Niniejszy sprzęt nie jest przeznaczony do użytkowania przez osoby (w tym dzieci) o ograniczonej zdolności fizycznej, czuciowej lub psychicznej, lub osoby nie mające doświadczenia lub znajomości sprzętu, chyba że odbywa się to pod nadzorem lub zgodnie z instrukcją użytkowania sprzętu, przekazanej przez osoby odpowiadające za ich bezpieczeństwo. Należy zwracać uwagę na dzieci, aby nie bawiły się sprzętem.
- 2 Nie zanurzaj urządzenia w płynie, nie używaj go w łazience, w pobliżu wody, ani na zewnątrz budynku.
- 3 Urządzenie oraz przewód zasilający powinny być oddalone od krawędzi blatu i poza zasięgiem dzieci.
- 4 Uważaj, żeby nie skaleczyć siebie lub kogoś innego nakłuwaczem – jest ostry.
- 5 Aby uniknąć rozpryskiwania wody, pozostaw urządzenie przed ponownym użyciem na 10 minut, aż ostygnie.
- 6 Nie używaj innych akcesoriów niż te, które są dostarczone z urządzeniem.
- 7 Urządzeniem nie można sterować przy pomocy regulatora czasowego, ani też zdalnie.
- 8 Nigdy nie używaj uszkodzonego urządzenia lub jeśli zaczęło wadliwie działać.
- 9 Jeżeli przewód zasilający ulegnie uszkodzeniu, powinien być wymieniony przez producenta, jego serwis techniczny lub specjalistyczny zakład naprawczy w celu uniknięcia zagrożenia.



tylko do użytku domowego



JAK TO DZIAŁA

- Gdy woda się wygotuje, słychać sygnał dźwiękowy – jajka są gotowe.
- Można gotować od 1 do 7 jajek.
- Można gotować 1, 2 albo 3 jajka w koszulce.



PRZYGOTOWANIE

- 1 Ustaw urządzenie na stabilnej, płaskiej, żaroodpornej powierzchni..
- 2 Sprawdź, czy wyłącznik jest wyłączony – ustaw na 0.
- 3 Włóż wtyczkę do gniazdka.
- 4 Zdejmij pokrywę.
- 5 Nałóż półkę nad zbiornik.
- 6 Do odmierzenia wody użyj pojemnika miarowego.
- 7 Są trzy poziomy: dla jajek na twardo, średnio twardych i na miękko.
- 8 Każdy poziom jest oznaczony ilością od 1 do 7 jajek..
- 9 Miary poziomu odnoszą się tak do jajek gotowanych jak i w koszulce.
- 10 Wybierz stopień ugotowania (na twardo m, średnio l, na miękko k) oraz ilość jajek (1-7), i napełnij pojemnik miarowy do odpowiedniego oznaczenia.
- 11 Wlej wodę przez półkę do zbiornika.



JAJKA GOTOWANE

- 12 Szerszy koniec każdego jajka przekłuj nakłuwaczem znajdującym się na spodzie pojemnika miarowego.
- 13 Ułóż jajka na półce, szerszym końcem do dołu.

rysunki	włączony	10 nakłuwacz
1 uchwyt	6 wyłącznik	11 pojemnik miarowy
2 pokrywa	○ wyłączony	12 ilość jajek
3 kieszonki	7 lampka	⊗ na twardo
4 półka	8 jajko	⊕ średnio
5 zbiornik	9 szerszy koniec	○ na miękko

JAJKA W KOSZULCE

- 14 Ułóż jedno, dwa lub trzy jajka na półce, każde w oddzielnej kieszonce.
- 15 Jeżeli gotujesz w koszulkach tylko jedno lub dwa jajka, nie zakładaj pozostałej/pozostałych kieszonki/kieszonek
- 16 Do każdej kieszonki wbij jedno jajko.

START

- 17 Umocuj pokrywę.
- 18 Przesuń wyłącznik na |. Zaświeci się lampka.
- 19 Poczekaj, aż usłyszysz sygnał dźwiękowy.
- 20 Przesuń wyłącznik na ○. Światelko zgaśnie.

WYJĘCIE JAJEK

- △ Po podniesieniu pokrywy ucieka para i gorące powietrze
- 21 Chwytaj uchwyt pokrywy kciukiem i palcem wskazującym.
- 22 Przed zdjęciem pokrywy najpierw ją trochę uchyl, aż wyleci para i gorące powietrze.
- 23 Stosuj rękawice kuchenne, aby wyjąć ugotowane jajka, lub kieszonki z jajkami w koszulce z półki.

KONSERWACJA I OBSŁUGA

- 24 Przed czyszczeniem lub odstawieniem urządzenia wyłącz wtyczkę zasilania z gniazdka.
- 25 Wytrzyj powierzchnie zewnętrzne urządzenia wilgotną szmatką.
- 26 Nie wlewaj do zbiornika płynu do zmywania. Płyn może pozostawić ślady przebarwiające jajka.
- 27 Pokrywa, półka i kieszonki można myć w ciepłej wodzie z mydłem. Następnie trzeba części dokładnie wypłukać, żeby usunąć ślady mydła.
- 28 Żadna część urządzenia nie może być myta w zmywarce do naczyń.

OCHRONA ŚRODOWISKA

Zużyte urządzenie oddaj do odpowiedniego punktu składowania, gdyż znajdujące się w urządzeniu niebezpieczne składniki elektryczne i elektroniczne mogą być zagrożeniem dla środowiska. Nie wyrzucaj wraz z odpadami komunalnymi.



Pročitajte upute, držite ih na sigurnom mjestu, prosljedite ih ako dajete uređaj.
Uklonite cijelo pakiranje prije uporabe.

VAŽNE SIGURNOSNE MJERE

Počutajte osnovne sigurnosne mjere, uključujući slijedeće:

- 1 Ovaj uređaj je namijenjen uporabi od strane odraslih odgovornih osoba ili pod njihovim nadzorom. Koristite i držite ovaj uređaj van dosega djece.
- 2 Nemojte uranjati uređaj u tekućinu; nemojte ga rabiti u kupaonici, blizu vode ili na otvorenom prostoru.
- 3 Držite uređaj i kabel daleko od ivica radnih površina i van dosega djece.
- 4 Pazite da sebi ili drugima ne nanese ozljede šiljkom za jaje, jer je oštar.
- 5 Kako bi se izbjeglo priskanje, ostavite uređaj da se ohladi oko 10 minuta prije nego što dodate vodu ili ga ponovno upotrijebite.
- 6 Nemojte koristiti dijelove ili dodatke drugih proizvođača.
- 7 Ovaj uređaj ne smije biti kontroliran vanjskim tajmerom ili sustavom daljinskog upravljanja.
- 8 Nemojte koristiti uređaj ako je oštećen ili neispravan.
- 9 Ako je kabel oštećen, radi izbjegavanja opasnosti, mora ga zamijeniti proizvođač, ovlašteni servis ili osoba slične stručnosti.



isključivo za kućnu uporabu

NAČIN RADA

- Kad se spremnik isprazni kuhanjem, oglašava se zujalica i Vaša jaja su gotova.
- Možete kuhati od 1 do 7 jaja.
- Možete poširati 1, 2 ili 3 jaja.

PRIPREMA:

- 1 Postavite uređaj na stabilnu, ravnu površinu, otpornu na toplinu.
- 2 Provjerite da je prekidač isključen; pomjerite ga na 0.
- 3 Stavite utikač u utičnicu.
- 4 Skinite poklopac.
- 5 Stavite rešetku na vrh spremnika.
- 6 Koristite vrč za mjerenje vode.
- 7 Postoje tri stupnja mjera, za tvrda, srednja ili meko kuhana jaja.
- 8 Svaki stupanj mjera je označen sa oznakama za jaja od 1 do 7.
- 9 Ove mjere primjenjuju se i za kuhana i za poširana jaja.
- 10 Izaberite vrstu jaja (tvrdo m, srednje l, meko k) i broj jaja (1-7), i napunite vrč do odgovarajuće oznake.
- 11 Sipajte vodu preko rešetke u spremnik.



KUHANA JAJA

- 12 Koristite se šiljkom za jaja na dnu vrča kako biste probušili šire dno svakog jajeta.
- 13 Postavite jaja, sa širim dnom prema dolje, na rešetku.

POŠIRANA JAJA

- 14 Postavite jednu, dvije ili tri posude za poširanje na rešetku; jedna posuda za svako jaje.
- 15 Ako poširate jedno ili dva jajeta, nemojte postavljati posudu(e) koje vam nisu potrebne.
- 16 Razbijte jedno jaje u svaku posudu za poširanje.

POČETAK

- 17 Postavite poklopac.
- 18 Pomjerite prekidač prema oznaci . Svjetlo će se upaliti.
- 19 Sačekajte zvuk zujalice.
- 20 Pomjerite prekidač prema oznaci . Svjetlo će se ugaziti.

crteži	uključeno	10 šiljak za jaje
1 ručka	6 prekidač	11 vrč za mjerenje
2 poklopac	○ isključeno	12 broj jaja
3 posude za poširanje jaja	7 indikatorsko svjetlo	● tvrdo kuhano
4 rešetka	8 jaje	● srednje kuhano
5 spremnik	9 šire dno	○ meko kuhano

SLUŽENJE JAJA

-  Kad podignete poklopac izlaze para i vruć zrak.
- 21 Palcem i kažiprstom uhvatite poklopac ručkom.
- 22 Nakrivite poklopac kako biste držali dalje od prstiju paru i vruć zrak i skinite ga.
- 23 Koristite se rukavicama za pečnicu kako biste izvadili kuhana jaja ili posude za poširanje iz rešetke.

ČIŠĆENJE I ODRŽAVANJE

- 24 Prije čišćenja i pospremanja uređaja, iskopčajte ga iz utičnice i ostavite da se ohladi.
- 25 Očistite vanjske površine uređaja vlažnom krpom.
- 26 Nemojte prati spremnik tekućim sredstvima za pranje. Njihovi ostaci mogli bi pokvariti Vaša jaja.
- 27 Možete oprati poklopac, rešetku i posude za poširanje u toploj sapunici. Poslije pranja dobro isperite kako biste uklonili sve tragove sapuna.
- 28 Nemojte prati bilo koji dio uređaja u perilici posuđa.

ZAŠTITA OKOLIŠA

Da bi se izbjegle štetne posljedice na okoliš i zdravlje zbog opasnih supstanci u električnim i elektronskim proizvodima, svi uređaji obilježeni ovim simbolom ne smiju se zbrinjavati kao nerazvrstani komunalni otpad, već se moraju prikupiti, ponovno koristiti ili reciklirati.



Preberite navodila, jih shranite na varnem in jih predajte skupaj z napravo, če jo posredujete naprej. Pred uporabo odstranite vso embalažo.

POMEMBNA VAROVALA

Sledite osnovnim varnostnim ukrepom, vključno z:

- 1 To napravo smejo uporabljati izključno odrasli ali pa morajo odrasli uporabo nadzorovati. Napravo uporabite in hranite izven dosega otrok.
- 2 Naprave ne postavljajte v tekočino, ne uporabljajte je v kopalnici, v bližini vode ali na prostem.
- 3 Napravo in kabel imejte postavljene stran od robov delovne mize in zunaj dosega otrok.
- 4 Pazite, da ne poškodujete sebe ali koga drugega z iglo za jajca – ostra je.
- 5 Pustite, da se naprava hladi 10 minut, preden dodate vodo ali jo uporabite znova, da se izognete brizganju.
- 6 Ne uporabljajte nobene druge opreme ali priključka, razen priloženih.
- 7 Te naprave ne smete upravljati z zunanjim časovnikom ali sistemom za daljinsko upravljanje.
- 8 Naprave ne upravljajte, če je poškodovana ali če ne deluje pravilno.
- 9 Če je kabel poškodovan, ga mora zamenjati proizvajalec, njegov servisni zastopnik ali kdo s podobnimi pooblastili, da se prepreči tveganje.



samo za gospodinjsko uporabo

KAKO DELUJE

- Ko voda v posodi povre, se oglasi brenčalo in so jajca pripravljena.
- Skuhate lahko od 1 do 7 jajc.
- Poširate lahko 1, 2 ali 3 jajca.

PRIPRAVA

- 1 Napravo postavite na stabilno vodoravno površino, ki je odporna proti vročini.
- 2 Preverite, ali je stikalo izključeno – premaknite ga v položaj 0.
- 3 Vtič vstavite v električno vtičnico.
- 4 Odstranite pokrov.
- 5 Postavite mrežico na vrh posode.
- 6 Z vrčem izmerite vodo.
- 7 Ima tri merila; za trdo, srednje in mehko kuhana jajca.
- 8 Vsako merilo je označeno za 1–7 jajc.
- 9 Ti ukrepi veljajo za kuhana in poširana jajca.
- 10 Izberite vrsto jajca (trdo m, srednje l, mehko k) in število jajc (1–7) ter napolnite vrč do ustrezne oznake.
- 11 Vodo zlijte skozi mrežico v posodo.

KUHANA JAJCA

- 12 Z iglo za jajca na dnu vrča prebodite večji konec vsakega jajca.
- 13 Jajca postavite z večjim koncem navzdol na mrežico.

POŠIRANA JAJCA

- 14 Na vrh mrežice postavite en, dva ali tri nastavke za poširanje, po enega za vsako jajce.
- 15 Če poširate eno ali dve jajci, ne namestite neuporabljenih nastavkov za poširanje.
- 16 V vsak nastavek za poširanje odprite eno jajce.

ZAČETEK

- 17 Namestite pokrov.
- 18 Stikalo premaknite na |. Zasvetila bo lučka.

risbe

1 ročaj	vključeno	10 igla za jajca
2 pokrov	6 stikalo	11 merilni vrč
3 nastavki za poširanje	○ izključeno	12 število jajc
4 mrežica	7 lučka	☉ trdo
5 posoda za vodo	8 jajce	☉ srednje
	9 večji konec	○ mehko

19 Počakajte, da se oglasi brenčalo.

20 Stikalo premaknite na ○. Lučka se izključi.

👁️ JAJCA SERVIRAJTE

⚠️ Ko dvignete pokrov, uideta para in vroč zrak.

21 S palcem in kazalcem primite pokrov za ročaj.

22 Nagnite pokrov, da paro in vroč zrak usmerite stran od svojih prstov, ter ga dvignite.

23 S kuhinjskimi rokavicami odstranite kuhana jajca ali nastavke za poširanje iz mrežice.

👁️ NEGA IN VZDRŽEVANJE

24 Odklopite napravo in pustite, da se ohladi, preden jo očistite ali shranite.

25 Zunanje površine naprave očistite z vlažno krpo.

26 Posode ne čistite z detergentom za pomivanje posode. Ta lahko pusti ostanek, ki spremeni okus jajc.

27 Pokrov, mrežico in nastavke za poširanje lahko očistite v topli milnici. Potem vse dele temeljito sperite, da odstranite vse ostanke mila.

28 Nobenega od delov naprave ne dajajte v pomivalni stroj.

♻️ ZAŠČITA OKOLJA

V izogib onesnaževanju okolja in ogrožanju zdravja zaradi nevarnih snovi v električnih ter elektronskih napravah, naprave s to oznako ni dovoljeno zavreči med nesortirane odpadke. Namesto tega jih je treba oddati na zbirno mesto, znova uporabiti ali reciklirati.



Διαβάστε τις οδηγίες, φυλάξτε τις σε ασφαλές μέρος και σε περίπτωση που δώσετε τη συσκευή σε άλλον χρήστη, δώστε μαζί και τις οδηγίες.

Αφαιρέστε όλα τα υλικά συσκευασίας πριν από τη χρήση.



ΣΗΜΑΝΤΙΚΑ ΜΕΤΡΑ ΑΣΦΑΛΕΙΑΣ

Τηρείτε τα βασικά μέτρα ασφάλειας, συμπεριλαμβανομένων των παρακάτω:

- 1 Η συσκευή πρέπει να χρησιμοποιείται αποκλειστικά από ή υπό την επίβλεψη υπεύθυνου ενήλικου. Να χρησιμοποιείτε και να αποθηκεύετε τη συσκευή μακριά από παιδιά.
- 2 Μην τοποθετείτε τη συσκευή σε υγρό, μην τη χρησιμοποιείτε στο μπάνιο, κοντά σε νερό ή σε εξωτερικό χώρο.
- 3 Να διατηρείτε τη συσκευή και το καλώδιο μακριά από τις άκρες των επιφανειών εργασίας και μακριά από παιδιά.
- 4 Προσέξτε μην τραυματιστείτε εσείς ή κάποιος άλλος με το τρυπητήρι αυγού – είναι αιχμηρό.
- 5 Περιμένετε 10 λεπτά περίπου για να κρυώσει η συσκευή προτού προσθέσετε νερό ή την χρησιμοποιήσετε ξανά, για να αποφύγετε το πιτσίλισμα.
- 6 Μην χρησιμοποιείτε εξαρτήματα διαφορετικά από αυτά που παρέχονται από την εταιρεία μας.
- 7 Αυτή η συσκευή δεν πρέπει να λειτουργεί με εξωτερικό χρονοδιακόπτη ή σύστημα τηλεχειρισμού.
- 8 Μην χρησιμοποιείτε τη συσκευή εάν είναι φθαρμένη ή παρουσιάζει δυσλειτουργίες.
- 9 Εάν το καλώδιο είναι φθαρμένο, πρέπει να αντικατασταθεί από τον κατασκευαστή, τον αντιπρόσωπό του ή κάποιο εξουσιοδοτημένο πρόσωπο προς αποφυγή κινδύνων.



αποκλειστικά για οικιακή χρήση



ΠΩΣ ΛΕΙΤΟΥΡΓΕΙ

- Όταν το δοχείο νερού εξατμίζει το νερό, ακούγεται βομβητής, και τα αυγά σας είναι έτοιμα.
- Μπορείτε να βράσετε από 1 έως 7 αυγά.
- Μπορείτε να κάνετε ποσέ 1, 2 ή 3 αυγά.



ΠΡΟΕΤΟΙΜΑΣΙΑ

- 1 Τοποθετήστε τη συσκευή πάνω σε σταθερή, οριζόντια, πυρίμαχη επιφάνεια.
- 2 Ελέγξτε ότι ο διακόπτης είναι απενεργοποιημένος – γυρίστε τον στο 0.
- 3 Βάλτε το βύσμα στην πρίζα του ρεύματος.
- 4 Αφαιρέστε το καπάκι.
- 5 Βάλτε τη βάση πάνω από το δοχείο νερού.
- 6 Χρησιμοποιήστε την κανάτα για να μετρήσετε το νερό.
- 7 Υπάρχουν τρία σύνολα μετρήσεων, για σφιχτά, μέτρια ή μελάτα αυγά.
- 8 Κάθε σύνολο μετρήσεων φέρει σήμανση από 1-7 αυγά.
- 9 Αυτές οι μετρήσεις ισχύουν για αυγά βραστά και ποσέ.
- 10 Επιλέξτε τον τύπο αυγού (σφιχτό m, μέτριο l, μελάτο k) και τον αριθμό των αυγών (1-7), και γεμίστε την κανάτα έως τη σωστή σήμανση.
- 11 Αδειάστε το νερό μέσα από τη βάση, μέσα στο δοχείο νερού.



ΒΡΑΣΤΑ ΑΥΓΑ

- 12 Χρησιμοποιήστε το τρυπητήρι αυγού στη βάση της κανάτας για να τρυπήσετε τη φαρδιά πλευρά κάθε αυγού.
- 13 Τοποθετήστε τα αυγά – με τη φαρδιά πλευρά προς τα κάτω – στη βάση.



ΑΥΓΑ ΠΟΣΕ

- 14 Τοποθετήστε ένα, δύο ή τρία εξαρτήματα ποσέ πάνω στη βάση, από ένα εξάρτημα για κάθε αυγό.
- 15 Αν κάνετε ένα ή δύο ποσέ αυγά, μην τοποθετήσετε τα εξαρτήματα ποσέ που περισσεύουν.
- 16 Σπάστε ένα αυγό για κάθε εξάρτημα ποσέ.

σχέδια	ενεργοποίηση	10 τρυπητήρι αυγού
1 χειρολαβή	6 διακόπτης	11 κανάτα μέτρησης
2 καπάκι	○ απενεργοποίηση	12 αριθμός αυγών
3 εξαρτήματα ποσέ	7 λυχνία	☉ σφιχτό
4 βάση	8 αυγό	☉ μέτριο
5 δοχείο νερού	9 φαρδιά πλευρά	○ μελάτο

 **ΕΝΑΡΞΗ**

- 17 Σκεπάστε με το καπάκι.
- 18 Μετακινήστε το διακόπτη στο |. Θα ανάψει η λυχνία.
- 19 Περιμένετε μέχρι να ακουστεί ο βομβητής.
- 20 Μετακινήστε το διακόπτη στο ○. Η λυχνία θα σβήσει.

 **ΣΕΡΒΙΡΕΤΕ ΤΑ ΑΥΓΑ**

- △ Όταν θα σηκώσετε το καπάκι θα βγει ατμός και ζεστός αέρας
- 21 Πιάστε το καπάκι από τη χειρολαβή με τον αντίχειρα και τον δείκτη.
- 22 Γυρίστε το καπάκι για να κρατήσετε τον ατμό και τον ζεστό αέρα μακριά από τα δάχτυλά σας, και σηκώστε το από τη θέση του.
- 23 Για να βγάλετε τα βραστά αυγά ή τα εξαρτήματα ποσέ από τη βάση χρησιμοποιήστε γάντια φούρνου.

 **ΦΡΟΝΤΙΔΑ ΚΑΙ ΣΥΝΤΗΡΗΣΗ**

- 24 Αποσυνδέστε τη συσκευή από την πρίζα και αφήστε τη να κρυώσει πριν από τον καθαρισμό και την αποθήκευση.
- 25 Καθαρίστε τις εξωτερικές επιφάνειες της συσκευής με ένα υγρό πανί.
- 26 Μην χρησιμοποιείτε υγρό για τα πιάτα στο δοχείο νερού. Μπορεί να αφήσει κατάλοιπα που θα χαλάσουν τα αυγά σας.
- 27 Μπορείτε να καθαρίσετε το καπάκι, τη βάση και τα εξαρτήματα ποσέ σε ζεστή σαπουνάδα. Στη συνέχεια ξεπλύνετε καλά για να αφαιρέσετε εντελώς τη σαπουνάδα.
- 28 Μην τοποθετήσετε οποιοδήποτε εξάρτημα της συσκευής σε πλυντήριο πιάτων.

 **ΠΡΟΣΤΑΣΙΑ ΤΟΥ ΠΕΡΙΒΑΛΛΟΝΤΟΣ**

Προς αποφυγή περιβαλλοντικών προβλημάτων και προβλημάτων υγείας λόγω επικίνδυνων ουσιών από ηλεκτρικές και ηλεκτρονικές συσκευές, οι συσκευές με αυτό το σύμβολο δεν θα πρέπει να απορρίπτονται με τα λοιπά οικιακά απορρίμματα, αλλά να ανακτώνται, να επαναχρησιμοποιούνται ή να ανακυκλώνονται.



A használati utasítást olvassa el és őrizze meg; és adja tovább a készülékkel együtt, ha azt továbbadja. Használat előtt teljes egészében távolítsa el a csomagolást.

FONTOS ÖVINTÉZKEDÉSEK

Kövessen az alábbi alapvető biztonsági óvintézkedéseket:

- 1 Ezt a készüléket csak egy felelős felnőtt használhatja vagy annak felügyelete mellett használható. A készüléket gyermekek által el nem érhető helyen használja és tárolja.
- 2 Ne tegye a készüléket folyadékba, ne használja fürdőszobában, víz közelében vagy a szabadban.
- 3 Tartsa a készüléket és a kábelt a konyhaszekrény szélétől távol és gyermekek által el nem érhető helyen.
- 4 Vigyázzon, a tojáslyukasztóval ne sebesítse meg magát, vagy másokat, – éles.
- 5 Víz betöltése, vagy újbóli használat előtt, a kifröccsenés elkerülése érdekében várja meg míg a készülék lehűl.
- 6 Ne használjon más kiegészítőket és tartozékokat, mint amit hozzá adunk.
- 7 A készüléket nem szabad külső időzítővel és távirányító rendszerrel működtetni.
- 8 Ne működtesse a készüléket, ha az megrongálódott vagy hibásan működik.
- 9 Ha a kábel megrongálódott, ki kell cseréltetni a gyártóval, egy szerviz munkatársával vagy egy hasonlóan szakképzett személlyel, hogy elkerülje a veszélyeket.



csak háztartási használatra

MŰKÖDÉSI ELV

- Ha a tartályból elpárolgott a víz, megszólal egy hangjelzés és a tojások készen vannak.
- A készülékben 1-7 tojás főzhető egyszerre.
- A készülékkel 1, 2, vagy 3 tojás buggyantható.

ELŐKÉSZÍTÉS

- 1 Helyezze a készüléket stabil, sík és hőálló felületre
- 2 Ellenőrizze, hogy a kapcsoló ki van-e kapcsolva – helyezze 0 állásba.
- 3 Csatlakoztassa a dugót az elektromos aljzathoz.
- 4 Vegye le a fedelet.
- 5 Helyezze a keretet a tartály tetejére.
- 6 Az edénnyel mérje ki a vizet.
- 7 Három féle beállítás van: kemény, közepes és lágy tojás készítéséhez.
- 8 Mindegyik beállításhoz 1-7 tojás tartozik.
- 9 A beállítások főtt és buggyantott tojásra is vonatkoznak.
- 10 Válassza ki a tojás típusát (kemény m, közepes l, lágy k) és a tojások számát (1-7) és töltsse fel az edényt a megfelelő szintig.
- 11 A kereten át töltsön vizet a tartályba.

FŐTT TOJÁS

- 12 A tojás nagyobb felének kilyukasztásához használja az edény alján lévő tojáslyukasztót.
- 13 A tojásokat a nagyobb felükkel lefelé helyezze rá a keretre.

BUGGYANTOTT TOJÁS

- 14 Helyezzen egy, kettő, vagy három tojásbuggyantót a keret tetejére, minden tojáshoz egyet.
- 15 Ha egy, vagy két buggyantott tojást készít, az üres helyekre ne rakjon tojásbuggyantót.
- 16 Minden tojásbuggyantóba törjön bele egy tojást.

INDÍTÁS

- 17 Tegye fel a fedelet.
- 18 Állítsa a kapcsolót |-re. A lámpa kigyullad.

rajzok	be	10 tojáslyukasztó
1 fogantyú	6 kapcsoló	11 mérőedény
2 fedél	○ ki	12 tojások száma
3 tojásbuggyantók	7 lámpa	⊗ kemény
4 keret	8 tojás	⊗ közepes
5 tartály	9 széles rész	○ lágy

19 Várjon, amíg meg nem szólal a hangjelzés

20 Állítsa a kapcsolót ○-re. A lámpa kialszik

A TOJÁSOK TÁLLALÁSA

 A fedél felemelésekor a gőz és a forró levegő eltávozik

21 Nagyujjával és mutatóujjával fogja meg a fedelet a fogantyúnál.

22 Döntse meg a fedelet, így a gőz és a forró levegő nem éri a kezét, és emelje fel a fedelet.

23 A főtt-, vagy buggyantott tojások keretből való kivételéhez használjon konyhai fogókesztyűt.

ÁPOLÁS ÉS KARBANTARTÁS

24 Húzza ki a készüléket, és hagyja lehűlni a tisztítás és tárolás előtt.

25 A készülék külső felületét egy nedves ruhával tisztítsa meg.

26 A tartályt ne tisztítsa mosogatófolyadékkal, mivel ennek maradéka szennyezheti a tojásokat.

27 A fedelet, keretet és a tojásbuggyantókat meleg mosogatószeres vízzel mossa el. A

mosogatószer maradványok eltávolítása érdekében alaposan öblítse le ezeket.

28 Ne tegye a készülék egyetlen alkatrészét sem a mosogatógépbe.

KÖRNYEZETVÉDELEM

Hogy elkerülje az elektromos és elektronikus termékekben levő veszélyes anyagok által okozott környezeti és egészségügyi problémákat, az ilyen jellel jelölt készülékeket nem szabad a szét nem válogatott városi szemétbe tenni, hanem össze kell gyűjteni, újra fel kell dolgozni és újra kell hasznosítani.



Talimatları okuyun, güvenli bir yerde saklayın, cihazın el değiştirmesi halinde cihazla birlikte aktarın. Kullanmadan önce cihazın tüm ambalajını çıkarın.

ÖNEMLİ GÜVENLİK KURALLARI

Aşağıdakiler dahil, tüm temel güvenlik önlemlerini izleyin:

- 1 Bu cihaz sadece sorumlu bir yetişkin tarafından veya onun gözetimi altında kullanılmalıdır. Cihazı, çocukların erişemeyeceği konumlarda kullanın ve saklayın.
- 2 Cihazı sıvıya daldırmayın; banyoda, su yakınında veya dış mekanlarda kullanmayın.
- 3 Cihazı ve elektrik kablosunu tezgah kenarlarından ve çocukların ulaşabileceği yerlerden uzak tutun.
- 4 Yumurta iğnesiyle kendinizi veya başkalarını yaralamamaya dikkat edin – keskindir.
- 5 Sıçramayı önlemek için, su eklemeyen veya tekrar kullanmadan önce cihazın yaklaşık 10 dakika soğumasına izin verin.
- 6 Size sağladığımız aksesuar ve ek parçalar dışındaki ürünleri kullanmayın.
- 7 Cihaz, harici bir zamanlayıcı veya uzaktan kumanda sistemiyle çalıştırılmamalıdır.
- 8 Hasarlı veya arızalı cihazları çalıştırmayın.
- 9 Hasarlı elektrik kabloları, güvenlik açısından sadece üretici, üreticinin yetkili servisleri veya benzer niteliklere sahip kişiler tarafından değiştirilmelidir.



sadece ev içi kullanım

NASIL ÇALIŞIR

- Haznede su kaynadığında, bir uyarı sesi duyulur ve yumurtalarınız hazır hale gelir.
- 1 ila 7 yumurta haşlayabilirsiniz.
- 1, 2 veya 3 yumurta poşe edebilirsiniz.

HAZIRLAMA

- 1 Cihazı sabit, düz, ısıya dayanıklı bir yüzeye yerleştirin.
- 2 Düğmenin off (kapalı) konumda olmasına dikkat edin – 0 konumuna getirin.
- 3 Fişi elektrik prizine takın.
- 4 Kapağı çıkarın.
- 5 Tepsiyi haznenin üzerine yerleştirin.
- 6 Suyu ölçmek için sürahiden yararlanın.
- 7 Katı, kayısı veya rafadan yumurta olmak üzere üç pişirme kademesi bulunmaktadır.
- 8 Her kademe 1-7 yumurta ile işaretlenmiştir.
- 9 Bu kademeler haşlanan veya poşe edilen yumurtalar için geçerlidir.
- 10 Tercih ettiğiniz pişirme kademesini (katı m, kayısı l, rafadan k) ve yumurta sayısını (1-7) seçerek, sürahiye doğru işarete kadar suyla doldurun.
- 11 Suyu hazneye tepsi üzerinden dökün.

HAŞLANMIŞ YUMURTA

- 12 Her bir yumurtayı geniş kısımdan delmek için sürahinin tabanındaki yumurta iğnesini kullanın.
- 13 Yumurtaları – geniş kısımları alta gelecek şekilde – tepsiye yerleştirin.

POŞE EDİLMİŞ YUMURTA

- 14 Her yumurta için bir kap olacak şekilde bir, iki veya üç yumurta kabını tepsinin üzerine yerleştirin.
- 15 Bir veya iki yumurta poşe ederseniz, kullanılmayan yumurta kabını (kaplarını) tepsiye koymayın.
- 16 Her kaba bir yumurta kırın.

çizimler

1 sap	açık	10 yumurta iğnesi
2 kapak	6 düğme	11 ölçme kabı
3 yumurta kapları	○ kapalı	12 yumurta sayısı
4 tepsi	7 lamba	⊗ katı
5 hazne	8 yumurta	⊗ kayısı
	9 geniş kısım	○ rafadan

👁️ BAŞLAT

- 17 Kapağı kapatın.
 18 Düğmeyi | konumuna getirin. Lamba yanacaktır.
 19 Uyarı sesine dek bekleyin.
 20 Düğmeyi ○ konumuna getirin. Lamba sönecektir.

👁️ YUMURTALARI SERVİS YAPMAK

- ⚠️ Kapağı kaldırdığınızda buhar ve sıcak hava çıkacaktır
 21 Kapağı sapından tutmak için baş ve işaret parmaklarınızı kullanın.
 22 Buhar ve sıcak havanın elinize gelmemesi için kapağı eğin ve kaldırarak bir kenara koyun.
 23 Haşlanmış yumurtaları ve poşe yumurta kaplarını tepsiden almak için fırın eldivenleri kullanın.

👁️ TEMİZLİK VE BAKIM

- 24 Cihazın fişini prizden çekin ve temizlemeye başlamadan veya dolaba kaldırmadan önce soğumasını bekleyin.
 25 Cihazın dış yüzeylerini nemli bir bezle silerek temizleyin.
 26 Hazneyi temizlemek için deterjan kullanmayın. Yumurtalarınızın tadını bozabilecek bir kalıntı bırakabilir.
 27 Kapağı, tepsiyi ve yumurta kaplarını ılık sabunlu suda yıkayabilirsiniz. Daha sonra, tüm sabun kalıntılarını gidermek için iyice durulayın.
 28 Cihazın hiçbir parçasını bulaşık makinesinde yıkamayın.

♻️ ÇEVRE KORUMA

Elektrikli ve elektronik cihazlardaki tehlikeli maddelerin neden olduğu çevre ve sağlık sorunlarını önlemek amacıyla bu simge ile işaretlenen cihazlar, genel atık konteynerlerine değil, geri dönüşüm konteynerlerine bırakılmalıdır.



Bakanlıkça tespit ve ilan edilen kullanım ömrü 7 yıldır

Taşıma ve nakliye sırasında dikkat edilecek hususlar :
 Ürünü düşürmeyiniz
 Darbelere maruz kalmamasını sağlayınız
 Cihazı nakliye sırasında orijinal ambalajında taşıyınız.

Citiți instrucțiunile, păstrați-le într-un loc sigur; dacă dați aparatul altcuiva, nu uitați să dați și instrucțiunile. Îndepărtați toate ambalajele înainte de folosire.

PREVEDERI IMPORTANTE DE SIGURANȚĂ

Respectați măsurile de siguranță de bază, inclusiv:

- 1 Acest aparat trebuie folosit doar de către, ori sub supravegherea unui adult responsabil. Nu folosiți lângă și nu depozitați aparatul la îndemâna copiilor.
- 2 Nu puneți aparatul în lichid, nu îl folosiți în baie, lângă apă sau afară.
- 3 Feriți vasul și cablul de marginile blaturilor lucru și nu le lăsați la îndemâna copiilor.
- 4 Fiți atenți să nu vă răniți, dvs. sau alte persoane, cu dispozitivul de curățat ouă – este ascuțit.
- 5 Pentru a evita stropirea, înainte de a adăuga apă sau de a refolosi, lăsați aparatul să se răcească cam 10 minute.
- 6 Nu folosiți alte accesorii sau atașamente decât cele furnizate de noi.
- 7 Este interzisă operarea acestui aparat prin utilizarea unui temporizator extern ori a unui sistem telecomandat.
- 8 Nu operați aparatul dacă este stricat sau nu funcționează corect.
- 9 În cazul în care cablul este deteriorat, trebuie înlocuit de către fabricant, agentul de service sau orice altă persoană calificată, pentru a evita accidentele.



exclusiv pentru uz casnic

CUM FUNCȚIONEAZĂ

- Când apa din rezervor se evaporă prin fierbere, se va declanșa o alarmă care vă va anunța că ouăle sunt gata.
 - Puteți fierbe între 1 și 7 ouă.
 - Puteți face 1, 2 sau 3 ouă ochiuri.
-

PREPARARE

- 1 Așezați aparatul pe o suprafață stabilă, nivelată, termorezistentă.
 - 2 Verificați dacă aparatul este oprit – comutați întrerupătorul la 0.
 - 3 Băgați întrerupătorul în priză.
 - 4 Scoateți capacul.
 - 5 Puneți suportul peste rezervor.
 - 6 Folosiți paharul pentru a măsura apa.
 - 7 Sunt trei seturi de măsuri – pentru ouă tari, medii sau moi.
 - 8 Fiecare set de măsuri este marcat de la 1 la 7 ouă.
 - 9 Aceste măsuri se aplică pentru ouă fierte sau ochiuri.
 - 10 Alegeți tipul de ou (tare m, mediu l, moale k) și numărul de ouă (1-7) și umpleți vasul până la marcajul corect.
 - 11 Turnați apă prin suport, în rezervor.
-

OUĂ FIERTE

- 12 Folosiți dispozitivul de curățat ouă de pe fundul vasului pentru a curăța capătul mare al fiecărui ou.
 - 13 Așezați ouăle – cu capătul mare în jos – pe suport.
-

OUĂ OCHIURI

- 14 Așezați una, două sau trei tigăi pe suport, câte o tigaie pentru fiecare ou.
- 15 Dacă faceți un ochi sau două, nu montați celelalte tigăi.
- 16 Spargeți câte un ou în fiecare tigaie.

schiță	pornit	10 dispozitiv de curățat
1 mâner	6 întrerupător	11 pahar de măsurat
2 capac	○ oprit	12 număr de ouă
3 tigăi pentru ochiuri	7 bec	☉ tare
4 suport	8 ou	☉ mediu
5 rezervor	9 capătul mare	○ moale

👁 START

- 17 Montați capacul.
- 18 Comutați întrerupătorul la |. Becul se va aprinde.
- 19 Așteptați până se aude alarma.
- 20 Comutați întrerupătorul la ○. Becul se va stinge.

👁 SERVIREA OUĂLELOR

- △ Când capacul va fi ridicat, din vas va ieși abur și aer fierbinte.
- 21 Ridicați capacul de mâner cu degetul mare sau arătător.
- 22 Înclinați capacul pentru a nu vă arde la degete și ridicați-l.
- 23 Folosiți mănuși de bucătărie pentru a scoate ouăle fierte sau ochiuri de pe suport.

👁 ÎNGRIJIRE ȘI ÎNTREȚINERE

- 24 Scoateți aparatul din priză și lăsați-l să se răcească înainte de a-l curăța sau depozita.
- 25 Curățați suprafețele exterioare ale aparatului cu o cârpă umedă.
- 26 Nu folosiți detergent de vase în rezervor. Ar putea lăsa reziduuri care să păteze ouăle.
- 27 Puteți curăța capacul, suportul și tigăile cu apă caldă și detergent. Pentru a îndepărta urmele de detergent, după spălare clățiți foarte bine.
- 28 Nu spălați nicio componentă a aparatului la mașina de spălat vase.

♻️ PROTEJAREA MEDIULUI

Pentru a evita probleme de mediu și sănătate cauzate substanțele periculoase din aparatele electrice și electronice, aparatele marcate cu acest simbol nu trebuie aruncate direct la gunoi, ci trebuie recuperate, refolosite sau reciclate.



Прочетете инструкциите, запазете ги и ги предавайте, ако предавате и уреда.
Отстранете всички опаковки преди употреба.

ВАЖНИ ПРЕДПАЗНИ МЕРКИ

Следвайте основните мерки за безопасност, включително:

- 1 Уредът трябва да се използва само от или под надзора на отговорно пълнолетно лице. Използвайте и съхранявайте уреда далеч от достъп на деца.
- 2 Не поставяйте уреда в течност, не го използвайте в баня, в близост до вода или на открито.
- 3 Дръжте уредът и кабела на разстояние от кухненския плот и далеч от достъп на деца.
- 4 Внимавайте да не нараните себе си или друг човек с иглата за пробождање, тъй като е остра.
- 5 Оставете уреда да се охлади за около 10 минути, преди да добавите вода, или да го използвате повторно, за да избегнете изливане.
- 6 Не използвайте аксесоари или приставки, различни от тези, предоставени от нас.
- 7 Този уред не трябва да се използва с външен таймер или със система за дистанционно управление.
- 8 Не използвайте уреда, ако е повреден или не работи изрядно.
- 9 Ако кабелът е повреден, той трябва да се подмени от производителя, негов представител за сервизно обслужване или друго квалифицирано за тази цел лице, за да се избегне всякакъв риск.



само за домашна употреба

КАК ДЕЙСТВА

- Когато водата в резервоара изври до дъно, се чува звуков сигнал и яйцата са готови.
- Може да варите от 1 до 7 яйца.
- Можете да пригответе 1, 2 или 3 забулени яйца.

ПОДГОТОВКА

- 1 Поставете уреда върху стабилна, равна, топлоустойчива повърхност.
- 2 Уверете се, че ключът е изключен – преместете го на 0.
- 3 Поставете щепсела в контакта.
- 4 Махнете капака.
- 5 Сложете поставката върху резервоара.
- 6 С чашката измерете количеството вода.
- 7 Има три маркировки за варене на твърдосварени, средно сварени, или рохки яйца.
- 8 Всяка маркировка е за 1-7 яйца.
- 9 Тези маркировки важат за варени яйца и забулени яйца.
- 10 Изберете вида яйце (твърдо т, средно l, рохко k) и броя яйца (1-7), след което напълнете мерителната чашка до съответния знак.
- 11 Излейте водата през поставката към резервоара.

ВАРЕНИ ЯЙЦА

- 12 С иглата за пробождање, вградена в дъното на мерителната чашка, пробийте всяко яйце откъм широката му част.
- 13 Поставете яйцата с широката част надолу върху поставката.

ЗАБУЛЕНИ ЯЙЦА

- 14 Поставете едно, две или три отделения върху поставката, по едно за всяко яйце.
- 15 Ако искате да сготвите едно или две забулени яйца, не поставяйте неизползваните отделения или отделение.
- 16 Счупете по едно яйце във всяко отделение.

илюстрации	вкл.	10 игла за пробождање на яйцето
1 дрџка	6 ключ	11 мерителна чашка
2 капак	○ изкл.	12 брой яйца
3 отделения за яйца	7 лампичка	☉ твѣрдосварени
4 поставка	8 яйце	☉ средно сварени
5 резервоар	9 широка част на яйцето	○ рохки

СТАРТ

- 17 Сложете капака.
- 18 Преместете ключа в позиция |. Лампичката ще светне.
- 19 Изчакайте звуковия сигнал.
- 20 Преместете ключа в позиция ○. Лампичката ще угасне.

СЕРВИРАЙТЕ ЯЙЦАТА

-  При отваряне на капака, излизат пара и горещ въздух
- 21 Хванете капака за дрџката, с помощта на палеца и показалеца си.
 - 22 Наклонете капака, за да предпазите прѣстите си от парата и горещия въздух, след което го повдигнете.
 - 23 С помощта на кухненски рѣкавици премахнете сварените яйца или забулените яйца от поставката.

ГРИЖИ И ПОДДРЪЖКА

- 24 Изключете уреда и го оставете да се охлади преди да го почистите или приберете.
- 25 Почистете външните повърхности на уреда с влажна кърпа.
- 26 Не почиствайте резервоара с препарат за миене. Част от него може да остане на дъното, което ще замърси яйцата.
- 27 Може да почистите капака, поставката и отделенията в топла сапунена вода. След това изплакнете обилно с вода, за да премахнете следите от сапун.
- 28 Не поставяйте която и да е част от уреда в миялна машина.

ОПАЗВАНЕ НА ОКОЛНАТА СРЕДА

За да се избегнат екологични и здравни проблеми поради наличие на опасни субстанции в електрическите и електронни стоки, уредите, обозначени с този символ, не трябва да се изхвърлят заедно с несортирани общински отпадѣци, а следва да се върнат обратно, да се използват отново или рециклират.



10 اختر نوع البيض (الصلب ④ أو المتوسط ⑤ أو اللين ⑥) وعدد البيض (1-7) واملأ الإبريق إلى العلامة الصحيحة.

11 قم بصب الماء في الخزان من خلال الحامل.

⑤ البيض المغلي

12 استخدم مخراز البيض على الجزء السفلي من الإبريق لوخز الطرف الكبير بكل بيضة.

13 ضع البيض - الطرف الكبير لأسفل - على الحامل.

⑥ البيض المسلوق

14 ضع وعاء واحدا لسلق البيض أو اثنين أو ثلاثة فوق الحامل ووعاء واحدا لسلق البيض لكل بيضة.

15 وإذا كنت تسلق بيضة واحدة أو ببضتين، لا تقم بتركيب أو عية سلق البيض غير المستخدمة.

16 اكسر بيضة واحدة في كل وعاء لسلق البيض.

⑥ البداية

17 قم بتركيب الغطاء.

18 ضع مفتاح التشغيل بوضعية |. سوف تضئ اللمبة.

19 انتظر إلى أن يصدر صوتا من الطنان.

20 ضع مفتاح التشغيل بوضعية ○. سوف تنطفئ اللمبة.

⑥ تقديم البيض

△ سوف يخرج البخار والهواء الساخن عند رفع الغطاء

21 استخدم الإبهام والسبابة لمسك الغطاء بالمقبض.

22 قم بإزالة الغطاء لجعل البخار والهواء الساخن بعيدا عن أصابعك ثم ارفعه.

23 استخدم قفازات الفرن لإخراج البيض المغلي أو أوعية سلق البيض من الحامل.

⑥ محاذير وصيانة

24 افصل الجهاز ودعه يبرد قبل تنظيفه أو تخزينه.

25 نظّف الجزء الخارجي من الجهاز بقطعة قماش رطبة.

26 لا تستخدم سائل غسيل في الخزان. فقد يترك بقايا تلوث البيض.

27 يمكنك تنظيف الغطاء والحامل وأوعية سلق البيض في ماء صابوني دافئ. اشطف جيدا بعد ذلك لإخراج كل

أثار الصابون.

28 لا تضع أي جزء من الجهاز في غسالة صحون.

⚠ رموز للتدوير / إعادة الاستخدام

من أجل تفادي مشاكل بيئية وخاصة بالصحة بالنظر للمواد المضرّة للأجهزة الإلكترونية والكهربائية، فلإن الأجهزة التي تحمل هذا الرمز يجب ايداعها فقط في مستودعات التدوير وإعادة الاستخدام.



الرسومات	تشغيل	
1 مقبض	6 مفتاح التشغيل	10 مخراز البيض
2 غطاء	○ إطفاء	11 إبريق القياس
3 أوعية سلق البيض	7 لمبة	12 عدد البيض
4 حامل	8 بيضة	● صلب
5 الخزان	9 الطرف الكبير	● متوسط
		○ لين

اقرأ التعليمات واحفظها في مكان آمن. في حالة اهداء الجهاز لشخص آخر ارفق معه التعليمات. يجب ازالة جميع الأغلفة قبل الاستعمال.

⚠️ إجراءات أمان ضرورية

يجب اتخاذ اجراءات الأمان الأساسية التالية:

1 لا يجوز استخدام الجهاز إلا من قبل شخص بالغ ومسؤول. استخدم الجهاز ثم احفظه بعيدا عن متناول الأطفال.



2 لا تغمر الجهاز في أي سائل. لا تستخدمه في الحمام أو قرب الماء أو في الخارج.

3 حافظ على الجهاز والكبلات بعيدا عن حواف أسطح العمل وبعيدا عن متناول الأطفال.

4 احرص على عدم إيذاء نفسك أو أي شخص آخر بمخراز البيض - فهو حاد.

5 اترك الجهاز يبرد لمدة 10 دقائق قبل إضافة ماء أو إعادة استخدامه لتجنب الطرد.

6 لا تستخدم أي أداة غير التي تكون مع الجهاز.

7 لا ينبغي استخدام الجهاز مع جهاز توقيت أو أي نظام تحكم عن بعد.

8 لا تستخدم الجهاز إذا كان تالفا أو لا يعمل بصورة صحيحة.

9 إذا كان السلك متضررا فاطلب استبداله في الشركة المصنعة في مكتبها للبيع أو عن طريق مهني محترف، لمنع أي حادث ممكن.

للاستعمال المنزلي فقط

⚙️ كيف يعمل

- يصدر صوتا من طنان ويكون البيض جاهزا عندما يغلي الخزان لحد الجفاف.
- يمكنك غلي من 1 إلى 7 بيضات.
- يمكنك سلق 1 أو 2 أو 3 بيضات.

👁️ التحضير

- 1 ضع الجهاز على سطح ثابت ومستوي ومقاوم للحرارة.
- 2 تأكد من أن مفتاح التشغيل مطفاً (ضعه في وضعية ○).
- 3 أوصل قابس الجهاز بالتتيار الكهربائي.
- 4 أخرج الغطاء.
- 5 ضع الحامل فوق الخزان.
- 6 استخدم الإبريق لقياس الماء.
- 7 هناك ثلاث مجموعات لقياس للبيض الصلب أو المتوسط أو اللين.
- 8 يتم وضع علامة علي كل مجموعة قياس من 1 إلي 7 بيضات.
- 9 وتنطبق هذه القياسات على البيض المغلي والمسلوق.

